

NT



LORO PARQUE FUNDACIÓN

Ulisses Correia e Silva - De compras por Triana - Marrakech
Boa Vista - Canarias en carretera - Charco Azul
Fernando Delgado - Relatos

75 años en BUENAS manos

www.colegioarenas.es



Pioneros en educación bilingüe.



COLEGIO
ARENAS

INTERNATIONAL SCHOOL



COLEGIO
ARENAS
INTERNACIONAL

INTERNATIONAL SCHOOL



aisgroup

Gran Canaria • Lanzarote • Reino Unido

Formación Profesional y Universitaria Integrada: Ciclo y Grado en sólo 4 años en Canarias y/o en Inglaterra

Los alumnos canarios que quieran realizar o completar los estudios en Inglaterra podrán hacerlo a través de ICSE

El centro de estudios ICSE y la Universidad York Saint John de Inglaterra han firmado un acuerdo de colaboración entre ambas entidades. Este Convenio confirma la voluntad de ambas partes de establecer una relación de cooperación y acerca esta prestigiosa universidad británica a todos los canarios, contando siempre con el apoyo y representatividad de ICSE. El objetivo de esta actividad compartida que se recoge en el Acuerdo, es incrementar las oportunidades para los estudiantes de las islas que quieran realizar o completar sus estudios en Inglaterra.

El proyecto ICSE-YSJ presenta una interesante bicefalía. Por una parte, aquel estudiante interesado en estudiar directamente en la York St. John encontrará en la entidad canaria una referencia constante, lo que facilitará los trámites administrativos, de gestión, de alojamiento, que evitará viajes y asegurará la calidad y garantía de todos los servicios ofertados, además del académico. Por otra parte, fiel al espíritu de innovación y rigor académico de ICSE, nace una ruta formativa única de gran atractivo para el alumnado canario: todos los alumnos que cursen un ciclo superior en ICSE -dos años, 120 créditos ECTS-, conseguirán un año de convalidación del grado universitario correspondiente en la universidad británica. De esta forma, el estudiante obtendrá, en sólo cuatro años, una doble titulación; el ciclo superior -título español- más la carrera -título británico-.

Las sinergias creadas entre ambas entidades amplían las posibilidades de elección del alumnado canario que, gracias a esta apertura internacional del centro ICSE, podrá aspirar a estudiar en un centro extranjero de reconocido prestigio.

Asimismo, todos los ciudadanos de la Unión Europea podrán beneficiarse del sistema de becas y préstamos de Inglaterra, uno de los más completos del planeta y con grandes ventajas para los alumnos. Esta circunstancia permite afrontar con garantías y sin grandes esfuerzos económicos los estudios en Gran Bretaña.



José Domingo Martín, presidente de ICSE, y David Chesser, jefe de operaciones de York St. John University, en el momento de la firma del Acuerdo.



Una construcción autosuficiente

Un edificio innovador, cuya fachada acristalada se mueve como un girasol que busca la luz natural, emerge en la ciudad de Las Palmas de Gran Canaria como el primero en obtener la **Certificación Energética A** y 100% accesible. Incluye un sistema controlado por ordenador y guiado por sensores para adecuar tanto la climatización como la luminosidad de las aulas, cuenta con la maquinaria necesaria para generar su propia energía, desde el movimiento del ascensor hasta la maquinaria del gimnasio. Ahora, a pleno rendimiento, alcanza el 48% de su energía. El resto proviene de la compañía Respira, que también procede de renovables.

El edificio del Icse, situado en la calle Franchy Roca, presenta un diseño futurista que pretende alcanzar el autoabastecimiento. Premio nacional en Arquitectura en Vidrio: **Mejor fachada de 2015**.

Es tu OPORTUNIDAD



Formación Universitaria y Profesional Integrada

Ahora, también en

INGLATERRA

Inserción laboral del 96%

JORNADA PUERTAS ABIERTAS

- Visita guiada
- Sesión informativa
Martes, a las 19:00h

¡Doble Titulación Oficial!

Grado + Ciclo Formativo + Experto

Certificación Oficial en Inglés: B1 y B2 (en solo 4 años)

GRADO UNIVERSITARIO

- PSICOLOGÍA
- EDUCACIÓN
- CIENCIAS DE LA ACT. FÍSICA
- TURISMO
- ADM. Y DIRECCIÓN DE EMPRESA
- NUTRICIÓN H. Y DIETÉTICA
- TURISMO
- INGENIERÍA INFORMÁTICA

- **CRIMINOLOGÍA**

TÉCNICO SUPERIOR

- INTEGRACIÓN SOCIAL
- EDUCACIÓN INFANTIL
- ANIMACIÓN DEPORTIVA
- GESTIÓN DE ALOJAMIENTOS
- ADMINISTRACIÓN Y FINANZAS
- DIETÉTICA
- MARKETING Y PUBLICIDAD
- ADMINISTRACIÓN DE SISTEMAS



www.icse.es

828 906 210 // 928 384 644
c/ Franchy Roca, 28
Las Palmas de G.C.

Si ya eres Técnico Superior en FP
¡Pásate al Grado!

(en solo 2 años)

BECAS
del Gobierno
y otros
Organismos



Cambridge English
Exam Preparation Centre



STAFF

DIRECCIÓN

Juan Manuel Pardellas · @jmpardellas

REDACCIÓN

Sylvia Madero · redaccion@barabaracomunicacion.com

COLABORADORES EN ESTE NÚMERO

Rafael de Miguel, Francisco Javier Torres del Castillo, Antonio J. Padrón, *coolhuntercanarias.com*, José Luis Reina Padrón, Salvador Aznar, Álvaro Morales, Daniel Millán, Octavio Barrera, Juan José Ramos Melo, Aarón Rodríguez, Verónica Martín, Jesús Villanueva Jiménez, Aida Rivero, Francisco Belín, Rayco Paz, Rafael Falcón, José Félix Hernández.

DIRECCIÓN CREATIVA

great · greatttt.com

DIRECCIÓN DE ARTE

Diego García · Mariano García

MAQUETACIÓN

Dunia Jorge

DIRECCIÓN DE FOTOGRAFÍA

José Chiyah Álvarez

FOTO DE PORTADA

Loro Parque Fundación

FOTOGRAFÍAS

Ínigo Irigoyen, Carlos Aciego, Patri Cámpora, Salvador Aznar, Tasio Armas, Daniel Millán, Octavio Barrera, Tomás Rodríguez, Juan José Ramos Melo, Fernando Miranda, *coolhuntercanarias.com*, Aida Rivero, Rayco Paz, José Chiyah Álvarez, Carlos Calato.

ILUSTRACIONES

Priscilla Valencia, Ilustre Mario.

PUBLICIDAD

DIRECCIÓN COMERCIAL

Pablo Plasencia · pablo@barabaracomunicacion.com

publicidad@barabaracomunicacion.com · 922 897 517

BINTER

Pedro Agustín del Castillo · *Presidente*

Rodolfo Núñez · *Vicepresidente*

Alfredo Morales · *Consejero Delegado*

Noelia Curbelo · *Relaciones Institucionales y Comunicación*

SÍGUENOS EN LA WEBSITE Y LAS REDES

www.bintercanarias.com · Facebook · Twitter · Instagram

NT es una producción de BARA-BARA 3.0 SL exclusiva para BINTER. BARA-BARA 3.0 SL. Calle Puerto Escondido 5.

6º Izda. 38002. Santa Cruz de Tenerife (922 897 517). Escribenos a buzon@barabaracomunicacion.com

BINTER y BARA-BARA 3.0 SL no se hacen responsables de los contenidos publicitarios ni las opiniones vertidas por los colaboradores en sus artículos. Reservados todos los derechos. Prohibida su reproducción, edición o transmisión total o parcial por cualquier medio y en cualquier soporte, sin autorización expresa por escrito de BARA-BARA 3.0 SL.

IMPRIME

Gráficas Sabater SL.

Con la asistencia técnica de 2informática.



En la revista NT se ha utilizado papel obtenido a partir de bosques gestionados de forma sostenible certificada.

VERANO

La fecha oficial del comienzo del verano es el 21 de junio, pero habitualmente todos comenzamos a pensar en él y a hacer planes mucho antes. Desde Binter le ofrecemos alternativas de lo más variadas para disfrutar de la estación más cálida del año, dentro y fuera del Archipiélago.

Si su idea es quedarse en Canarias, le animamos a que conozca la isla que le falta o repita su favorita. Binter conecta con todos los aeropuertos del Archipiélago y ponemos a su disposición una gran variedad de horarios, gracias a los 140 vuelos que operamos diariamente. Precisamente, en este número le proponemos rutas de un día en las distintas Islas.

Para a quienes les apetezca conocer otro país, reforzamos las conexiones con algunos de los destinos internacionales más demandados para viajes de ocio. Es el caso de Marrakech, que contará con una frecuencia adicional desde Tenerife en agosto y cuyos atractivos turísticos les mostramos en un amplio reportaje. Lisboa es otros de los lugares que contará con más conexiones en verano, y es que es una ciudad fantástica, que siempre deja en el visitante ganas de repetir, ya viaje en familia, con amigos, en pareja o solo.

Y si ha estado atento a nuestras ofertas, para lo cual recomendamos el uso de nuestra *App*, habrá podido conseguir los mejores precios, con nuestras promociones de Bintazo y Green Days.

En alguno de sus traslados de este verano puede ser que le toque volar en uno de nuestros nuevos aviones, mucho más confortables gracias a las ventajas para los pasajeros y para la tripulación que aporta el nuevo modelo de ATR, y es que este mes llega la tercera de las doce aeronaves recientemente adquiridas y que irán incorporándose a nuestra flota hasta el año 2018.

Nosotros el verano lo recibiremos celebrando un nacimiento, el de ADM Tech, empresa que se dedicará al diseño y fabricación de piezas aeronáuticas y contará con una división de I+D. La familia Binter sigue creciendo y con nosotros la economía canaria, ya que la actividad de esta nueva empresa abre la posibilidad de crear industria aquí, en Canarias, para autoabastecernos e incluso para convertirnos en proveedores de otras compañías aéreas, con piezas fabricadas en Canarias.

Disfruten del verano, que se lo merecen.

Muchas gracias por elegirnos y ¡BUEN VUELO!

Juan A. Ramsden
Coordinador General



BINTERING

¿Ya practica *Bintering* para sacar el máximo provecho de nuestros productos y servicios? El uso de la *App* permite hacerlo de la forma más eficaz, desde comprar un billete hasta hacer cambios en su reserva, independientemente del canal de compra, e incluso para otros pasajeros, además de muchas otras gestiones. Recuerde que estamos a su disposición en atencionclientes@bintercanarias.com para cualquier sugerencia o pregunta que desee enviarnos.

Reservar y comprar billetes

Nuestra aplicación móvil le permite reservar y comprar billetes de avión de una forma mucho más rápida y sencilla ya que la propia aplicación precargará los datos personales de los pasajeros a partir de la información que usted tenga almacenada en su perfil de cliente BinterMás. Es por eso muy útil que mantenga sus datos actualizados en todo momento, ya que, además de ayudarnos a contactar con usted en caso de que sea necesario, le permitirá minimizar la cantidad de información a introducir durante el proceso de compra, tanto en caso de que viaje solo como si desea comprar también billetes para su familia, si ya los tiene asociados a su perfil como pasajeros que viajan con usted frecuentemente.

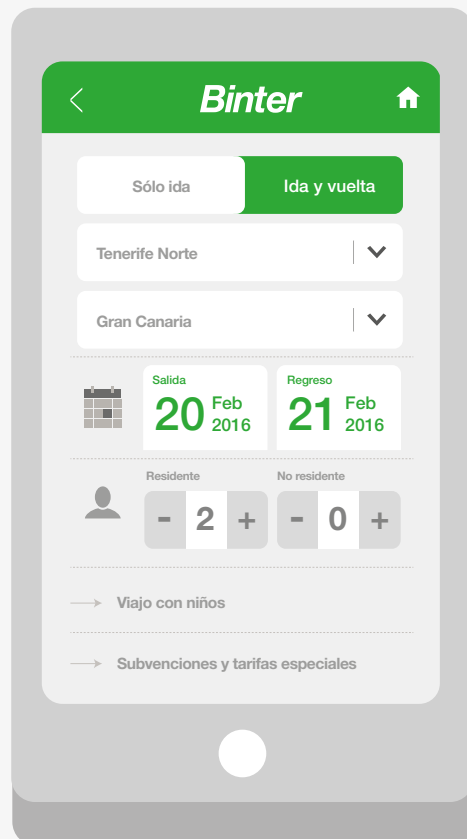

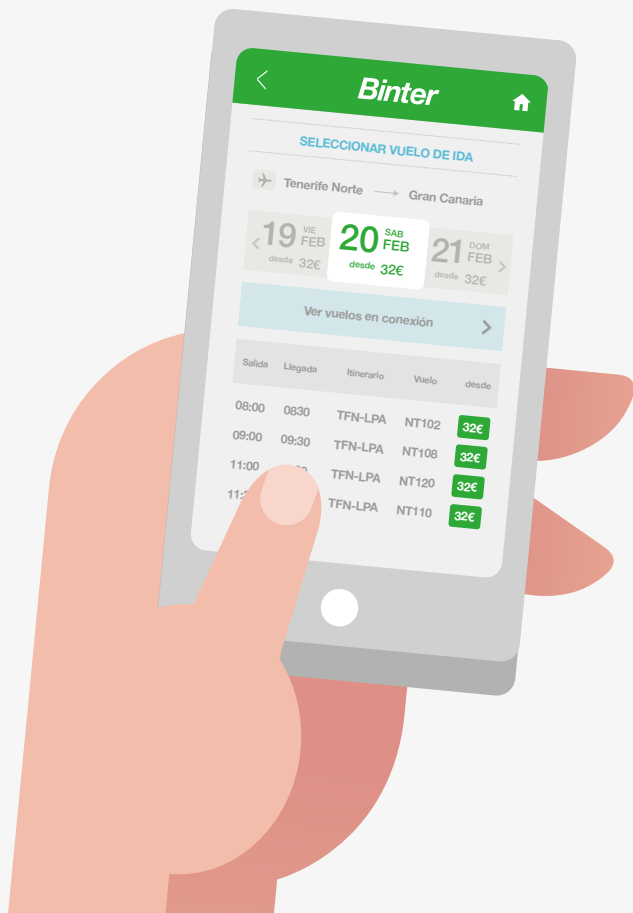

Así, introduciendo sólo la información básica de su viaje (trayecto, fechas y número de pasajeros), y tras unos sencillos pasos en los que seleccionará el horario de sus vuelos, podrá pasar directamente al proceso de pago, tanto mediante tarjeta de crédito como de PayPal, y de acreditación *online* de residencia en caso de tener derecho a dicha subvención.

| | | | | |
|--|--------|------------------|---------|-----|
| 08:00 | 08:30 | TFN-LPA | NT102 | 16€ |
| Genéricas | | | | |
| Promoción | Básica | Turista Reducida | Turista | |
| 16,00€ | 17,50€ | 23,50€ | 31,50€ | |
| <small>Precio para todos los pasajeros</small> | | | | |

Recuerde que nuestra *App* le permite acceder a la misma oferta de rutas y tarifas que nuestra web comercial, tanto si viaja con niños como si tiene derecho a cualquier tipo de subvención o tarifas especiales (jóvenes, universitarios, seniors o familia numerosa).

Cambio de vuelo

Visualizar sus reservas y cambiar el horario de sus vuelos puede realizarse también a través de nuestra aplicación móvil de forma rápida y sencilla, ya que tendrá acceso inmediato a todas las reservas “vivas” (con trayectos no volados), independientemente del canal de venta (agencias de viajes, BinterVende, web, *call center*) a través del cual haya realizado la compra.

Siempre que su tarifa lo permita y haya disponibilidad de plazas en la tarifa contratada, podrá realizar el cambio de fecha u hora de su vuelo siguiendo unos sencillos pasos. Sí debe tener en cuenta de que en caso de haber realizado ya el *check-in*, será necesario anular previamente dicha facturación para poder cambiar de vuelo. Recuerde que también podrá realizar cambios para otros pasajeros siempre que disponga de su localizador de reserva y apellido.

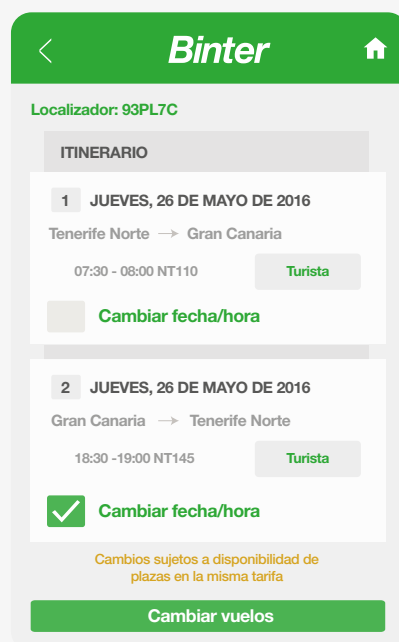

COLABORADORES



Salvador Aznar

La fotografía de viajes es la especialidad con que más se identifica por las historias que están detrás de cada foto.



Aarón Rodríguez

Licenciado en Geografía, ha desarrollado su actividad en catalogación y recuperación de caminos tradicionales.



Patri Cámpora

www.lacasadela playa.com
"Tengo una misión. Contribuir a que este mundo se llene de belleza. ¿Me acompañas?"



Francisco Torres del Castillo

Soñador, financiero y buscador permanente de la excelencia.



José Chiyah Álvarez

josechiyah.com
"Me adapto a todo tipo de circunstancias; busco la excelencia en todo lo que hago".



Ilustre Mario

ilustremario.com
"Síntesis, color, metáforas y muchos graves".

SUMARIO

22
Ulisses Correia e Silva
Entrevista



28
Hombre rico, hombre pobre
Economía

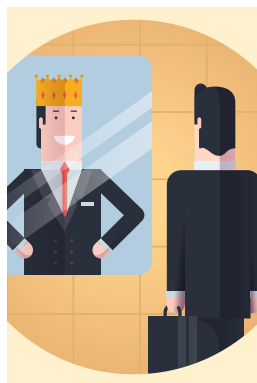

36
Triana
Zonas comerciales



46
Marrakech
Destino internacional



52
Boa Vista
Destino internacional



58
Canarias en carretera
Turismo



74
Ángel Fernández López
El rincón de...



78
Charco Azul
Playas



90
Floración en la cumbre
Naturaleza

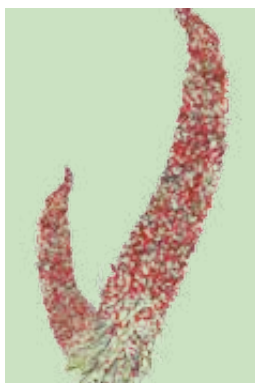

92
Arrieta-Famara
Senderos



110
Fernando Delgado
Cultura



128
Sabores lejanos
Gastronomía





CRISTINA RAMOS

Por Rafael de Miguel
Fotografía cedida por Iñigo Irigoyen

Los casi tres millones de personas que vieron en el concurso de Tele5 *Got Talent* a una joven comenzar a cantar el aria *La Muñeca* de la ópera *Los Cuentos de Hoffman*, no esperaban que a los pocos segundos, dentro de la misma interpretación, abordara el clásico de rock duro *Highway To Hell* de los afamados AC/DC. Un shock extraordinario y así lo percibió el jurado del concurso que hizo llegar a Cristina Ramos hasta la final que conquistó con una soberbia interpretación de *Who wants to live forever* de Freddy Mercury. Éxito multitudinario gracias a la televisión, pero detrás de esta participación en el concurso hay una historia de entrega, talento y sacrificio. Cristina Ramos nació en Las Palmas de Gran Canaria en 1979, ciudad donde reside, y es Licenciada Superior en Canto por el Conservatorio Profesional de Las Palmas. Ha formado parte de bandas de diversos estilos desde música latina a jazz, y colaborado con la Big Band de Gran Canaria, así como en retransmisiones internacionales, como la Gala de la Reina del Carnaval y la Gala Drag Queen de Las Palmas de Gran Canaria.



MANOLO BLAHNIK

Por *Sylvia Madero*
Fotografía cedida por *Carlos Aciego*

Cuando Blahnik jugaba entre las plataneras propiedad de su familia en La Palma, no imaginaba que llegaría a convertirse en uno de los diseñadores más prestigiosos de la industria de la moda. Nacido en la Isla Bonita en 1940, estudia arte en Génova y en el 68, animado por su padre, se marcha a Londres para aprender el idioma y cultiva amistades como la de Paloma Picasso, quien le presenta a la editora de *Vogue* Diana Vreeland. Es ella quien le sugiere dedicarse al diseño de zapatos, al ver unos bocetos suyos y decide ponerse a ello. Sin embargo, se siente atado a los cánones del calzado masculino, y cuando Ossie Clark le pide en 1972 que diseñe para uno de sus desfiles, da el salto al calzado de mujer: nace así su primera colección. Un año más tarde abre su primera tienda, Zapata. Desde entonces, ha diseñado miles de pares sin olvidar su aprendizaje visitando fábricas y conversando con artesanos; sus bocetos se envían a Italia y pasan por hasta 50 procesos de producción. Es el inventor del *kitten heel*, zapato de 3 cm de tacón y su fama se globalizó gracias a la serie *Sexo en Nueva York*.

LORO PARQUE DA LA BIENVENIDA A LOS AVIARIOS Y PANDAS ROJOS



La pasión por la naturaleza es la principal inspiración de aviarios de América del Sur: un paisaje cautivador de más de 130 m² que acoge a las más bellas especies de aves en un entorno que recrea el Amazonas y las selvas de México.

Los pandas rojos también han encontrado un nuevo hogar en sus exclusivas instalaciones, que los hacen sentir como en los montañosos bosques de Asia. Además, AquaViva ofrece un asombroso y mágico espectáculo de medusas de diversos colores y fluorescencias. Loro Parque refuerza su constante compromiso con la conservación, convirtiendo a estos animales en embajadores de sus especies gracias a conceptos pioneros a la altura del zoo moderno, como la emotiva *Animal Embassy*, sede de Loro Parque Fundación, que ha invertido más de 16.000.000 US\$ para preservar la biodiversidad y los hábitats a través de 120 proyectos internacionales.



¡SIENTE LA ADRENALINA EN SIAM PARK!



Siam Park se mantiene como referente internacional de diversión al ser galardonado, por segundo año consecutivo, con el *Travellers' Choice Award* que concede TripAdvisor en reconocimiento a su incomparable calidad y excelencia en base de las independientes valoraciones de miles de visitantes. El compromiso por la innovación sigue sorprendiendo a los visitantes con atracciones como Singha, la nueva y espectacular propuesta del parque que reta a la gravedad con sus 240 metros de recorrido y sus 14 atrevidos cambios de dirección, e increíbles velocidades de 6 metros por segundo en subida y hasta 18 en bajada. Miles de visitantes disfrutaron de una inigualable inyección de adrenalina y risas gracias a esta y otras fascinantes atracciones, como Siam Beach, la inigualable playa de arena blanca que incluye Wave Palace y sus inigualables olas de récord de 3 metros de altura.



SFERA ATERRIZA EN LANZAROTE



Sfera, la marca española de moda, abre su primera tienda en Lanzarote. Situada dentro del C. C. Biosfera (Puerto del Carmen), cuenta con una plantilla de dieciséis vendedores y una superficie de venta de 600 m2, donde el cliente encontrará las colecciones que Sfera ha creado esta temporada para mujer, hombre, niños y bebés.

ALOJAMIENTO EXCEPCIONAL EN LA PALMA



El Hotel Valle de Aridane, con 43 habitaciones, está situado en el centro de Los Llanos de Aridane, al oeste de La Palma. Su ubicación es idóneo tanto para fijar su base de exploración a cualquier rincón de la Isla como para sus desplazamientos de negocio. Con una esmerada y profesional gestión de los huéspedes corporativos o vacacionales, su estancia se transformará en una experiencia.

ATEFUER

PLADUR[®]
uralita

MATERIALES PARA
 AISLAMIENTOS TERMO-ACÚSTICOS
 FALSOS TECHOS - ESCAYOLA
 PROTECCIÓN IGNÍFUGA
 CONSTRUCCIÓN SECA

www.atefuer.com

900 100 545

PROYECTA EMPLEO ETT



Proyecto Empleo, la empresa de trabajo temporal de los contratos formativos sigue cosechando buenas noticias. De capital 100 % canario, con sede en Gran Canaria, Tenerife y Madrid y especializada en acciones formativas con compromiso de contratación, ha sido recientemente acreditada por el Servicio Público de Empleo Estatal para impartir certificados de profesionalidad mediante teleformación, siendo la única ETT en España en obtenerla. www.proyectoempleo.es

ALOE PLUS EN LA RESERVA DE LA BIOSFERA



Aloe Plus Lanzarote es una de las primeras empresas en formar parte del Club Producto Turístico Reserva de la Biosfera de Lanzarote, una iniciativa de la Secretaría de Estado de Turismo para crear un producto turístico diferenciado dentro de la Red de Reservas de la Biosfera Españolas. Un certificado con el que se premia el compromiso de esta empresa lanzaroteña con la sostenibilidad insular y su apuesta por la calidad de los destinos turísticos. www.aloepluslanzarote.es

Palmitos Park
MASPALOMAS

2015 TRAVELLERS' CHOICE
tripadvisor
Nº1
GRAN CANARIA

¡Lo mejor de la Naturaleza!

P PARKING GRATUITO

www.palmitospark.es

ABIERTO DIARIAMENTE

CONOCE HABITAT EN C.C. 3 DE MAYO EN SANTA CRUZ DE TENERIFE

Hace ya 52 años que, en un rincón de Londres, un joven diseñador abrió su primera tienda, y con ella, cambió para siempre la historia de los muebles y accesorios del hogar.

Se trata de Habitat, marca que dictó la pauta en su categoría, creando el primer autoservicio de decoración. Se ha enfocado en un diseño sencillo y funcional, influenciado por el estilo escandinavo y exotismo de otras culturas.

En sus tiendas se respira modernidad, mestizaje y atemporalidad, y tras años de trayectoria internacional y española, ya contamos con su presencia en Tenerife. ¿Seguimos escribiendo la historia juntos?

Conócela en CC 3 de Mayo.



LO REALMENTE IMPORTANTE

Mutua Tinerfeña refuerza sus valores de marca: Cercanía, Confianza y Compromiso, a través de una iniciativa que no dejará a nadie indiferente. Se trata de #lorealmenteimportante, el nuevo concepto de sus próximas campañas.

En 2016, la marca ha dado inicio a una nueva etapa en su comunicación. Más que una campaña centrada en sus productos y servicios, ofrece en sus espacios publicitarios valores positivos de nuestra sociedad. De eso se trata #lorealmenteimportante, de un espacio en el que contar historias de personas que con su esfuerzo y dedicación, hacen de Canarias el lugar maravilloso que es hoy. En esta primera fase se homenajeará a 7 canarios memorables, como son Nicomedes Carballo, Dámaso Padrón, Víctor Lorenzo, Margarona Páez, Francisco Campos, Arístides Hernández e Isidro Ortíz, que con su esfuerzo mantienen vivas nuestras raíces, y nos enseñan el valor de #lorealmenteimportante.



Sin lugar a dudas, Mutua Tinerfeña demuestra una vez más que apuesta por nuestra gente y que mantiene su compromiso con lo verdaderamente nuestro.

UNA HISTORIA DE CALIDAD Y EXCELENCIA



Auténtico templo gastronómico, con especialidad en carnes Angus que son importadas de nuestros campos en Argentina y acompañadas de nuestros vinos Familia Gil. Este templo se especializa en ser productor de sus insumos, como nuestros aceites y vinagres Familia Gil y todo el sabor del café de las montañas colombianas con nuestro café Regina.

PLAYA DELPHIN



Situado en la mejor zona turística del oeste de La Palma, en primera línea de mar y a tan solo 30 metros de la playa, este complejo es una construcción moderna de apartamentos con vistas al mar de un dormitorio, salón-cocina, baño y amplia terraza, totalmente equipados, prácticos y cómodos. En nuestra recepción nuestro equipo humano le asesorará sobre el establecimiento y lugares de interés de la Isla, así como su amplia e interesante oferta de ocio.

PARQUE ACUÁTICO

AQUALAND

MASPALOMAS

¡NUEVAS ATRACCIONES!

www.aqualand.es ABIERTO DIARIAMENTE P PARKING GRATUITO

LOPELAN COSTA MELONERAS: 15 AÑOS FABRICANDO RECUERDOS FELICES

Lopesan Costa Meloneras celebra este mes su décimo quinto aniversario desde su total apertura en el año 2001, convirtiéndose en el hotel más grande de Europa. Nacido para cambiar el concepto del sector hotelero en Gran Canaria, este hotel de 5 estrellas inició la construcción de hoteles singulares en la zona exclusiva de Meloneras, y permitió por primera vez la sinergia entre el turismo y la naturaleza, por la amplitud de sus espacios verdes, y la riqueza natural de su entorno, al encontrarse cerca de las dunas y la charca de Maspalomas. Desde entonces, el hotel ha dedicado estos 15 años a *fabricar recuerdos felices* para los miles de clientes que recibe al año. Y es que sus extensos jardines donde habitan cientos de plantas diferentes, sus cálidas habitaciones crea-



das para el descanso o su majestuoso *hall* han sido cómplices de momentos mágicos que hacen únicas las vacaciones.



universal global logistics

NOATUM LOGISTICS

We transport
whatever you want
wherever you need

Excellence in Logistics Services

www.universalgloballogistics.com

lpa@ugl.marmedsa.com - T +34 928 488 736

ugltenerife@ugl.marmedsa.com - T +34 922 531 716



CASINO ATLANTIC, LA EXPERIENCIA MÁS INOLVIDABLE DE AGADIR



RESTAURANTE LES BLANCS EN AGADIR

Ubicado en la hermosa playa de Agadir y en el entorno exclusivo de su Marina, se encuentra el fabuloso Restaurante Les Blancs.

Lo mejor de la gastronomía española con especialidad en paellas y pescados acompañado de una excelente bodega de caldos nacionales y marroquíes, en un local con variedad de ambientes. Además, sus actuaciones musicales harán inolvidable su velada en este privilegiado rincón de Agadir.



Les Blancs Restaurant - La Marina de Agadir - T. +212 528 828 368
lesblancsagadir2.0@gmail.com

IMPRESINDIBLE EN MINDELO

De capital canario y dirigido por un reputado profesional de la hostelería bien conocido en Canarias, Francisco Lamas (Lopesan y Grupo Dunas), Hotel Don Paco se ha consolidado como la opción que más tranquilidad y confort ofrece al visitante que llega a Mindelo, la capital de San Vicente. Bien si va de camino a recorrer los maravillosos paisajes de la isla vecina de Santo Antao, como si ha acudido a callejear y seguir el rastro de Cesaria Evora en una de las capitales mundiales de la música, Hotel Don Paco, junto a una imponente tienda



de Calzados Navarro, ofrece instalaciones propias de un 4 estrellas, con todo tipo de comodidades y una cuidada oferta gastronómica.

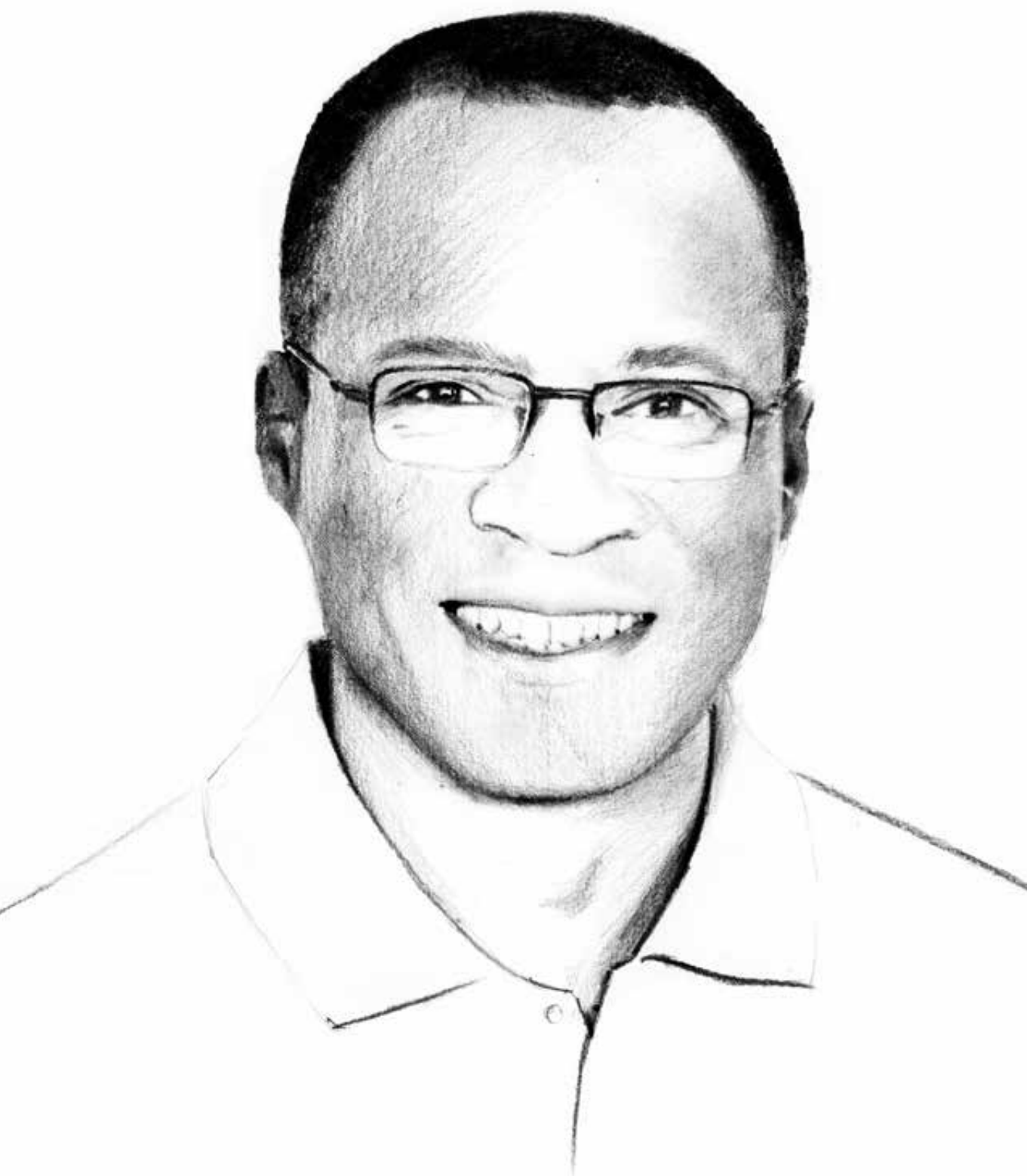

“LOS INVERSORES CANARIOS TENDRÁN SEGURIDAD JURÍDICA E INCENTIVOS EN CABO VERDE”

Por *Juan Manuel Pardellas*
Ilustración por *Priscilla Valencia*

Desayunamos en un hotel de Gran Canaria. Su plato (sardinas en aceite, huevos revueltos, algo de queso y salmón) es tan austero como su vestimenta (polo rojo, pantalón de chándal y zapatillas deportivas), listo para salir a caminar por más de una hora. Sentido de estado, respeto, tolerancia y libertad son las señas de identidad de este experto en finanzas, padre de dos hijos, llamado a ser, durante los próximos cinco años, Primer Ministro de Cabo Verde.

La noche de su victoria electoral, Ulisses Correia e Silva (Praia, 1962) se comprometió ante el medio millón de caboverdianos y el millón en la diáspora a aplicar de inmediato un “programa de emergencia” para generar un crecimiento económico anual del 7%, crear oportunidades laborales para los jóvenes y reducir los índices de pobreza. En una de sus primeras entrevistas, Correia e Silva, gran conocedor de Canarias, revela en la revista NT su fórmula secreta: “trabajo, trabajo y trabajo”.

El lema de su campaña electoral era un nuevo ciclo con soluciones para Cabo Verde, ¿Cuáles son esas soluciones?

En primer lugar, hacer crecer la economía hasta una media del 7% anual. No es fácil en el actual contexto internacional, pero el problema de Cabo Verde no es lo que ocurre fuera, sino dentro. Por eso, mi prioridad es crear una buena red de transporte aéreo y marítimo, que permita el flujo constante de personas y mercancías de islas que producen a otras que consumen y crear un nuevo sistema impositivo para estimular la economía de base. Voy a reducir la burocracia y a crear el banco público de inversión para pequeñas y medianas empresas y también jóvenes emprendedores. Estimular el crecimiento económico, crear empleo y reducir la pobreza, esa es mi prioridad.

Usted prometió un Gobierno para las personas, ¿en qué acciones se concreta esa declaración?

Empleo, reducción de pobreza, más posibilidades de participación en la vida política, socioeconómica y cultural del país. Quiero un gobierno de proximidad y de resultados.

Más de 50 empresas de Canarias invierten y mantienen relaciones co-

merciales en Cabo Verde, ¿qué mensaje les daría y cómo animaría al resto a que inviertan aquí?

Lo primero es transmitirles un mensaje de confianza. Tendremos una nueva actitud: garantía para los inversores, seguridad jurídica, estabilidad, políticas fiscales y de incentivos a la inversión,... Que las reglas sean conocidas por todos. Será un estado interesado en la inversión y en que ésta tenga éxito y retorno para la economía.

-

“Más posibilidades de participación en la vida política, socioeconómica y cultural del país. Quiero un gobierno de proximidad y de resultados”

-

¿En qué sectores existe actualmente una necesidad de inversión para estas empresas?

Turismo, producción agroalimentaria para el turismo y el mercado local, pesca, transportes aéreo y marítimo... Absolutamente en todos los sectores va a haber grandes oportunidades de inversión.

En su gabinete de 11 ministros solo hay 3 mujeres... ¿Qué políticas piensa desarrollar para fortalecer el papel de la mujer en la sociedad caboverdiana?

Me comprometo seriamente a ejecutar una política de discriminación positiva. Muchas familias, muchas, viven del comercio informal que desarrollan las mujeres de la casa. Me gustaría organizar eso, apoyando a los municipios en la construcción de mercados, ferias para que puedan compatibilizar su labor comercial... Las mujeres con niños en



2x1
GAFAS DE MARCA
con cristales incluidos



OPTICALIA



Ahora en Opticalia, al comprar unas gafas graduadas de marca te llevas otras también de marca y con la misma graduación.
¡¡¡Oferta válida en monofocales, progresivos, gafas de sol y de sol graduado!!!

ENCUENTRA TU OPTICALIA MÁS CERCA DE LAS ISLAS CANARIAS EN
www.opticalia.es

Promoción válida del 01 Mayo al 31 de Julio de 2016. Las dos gafas llevarán lentes con la misma graduación. Siempre se cobrará la gafa de mayor importe. 1ª Gafa: Monturas de cualquier marca, con lentes con tratamiento anti reflejante obligatorio. 2ª Gafa sin coste: Modelos seleccionados de las marcas: Mango, Pepe Jeans y Custo, con lentes con tratamiento anti reflejante incluido. (Graduaciones comprendidas en los rangos de la marca Vistasoft, tanto para monofocales como para progresivos). El cliente abonará siempre la gafa de sol de mayor importe al PVP marcado. Las gafas de sol de regalo serán únicamente los modelos señalados en el establecimiento, de la colección Multimarca, que incluye modelos de las marcas: Pull&Bear, Amich y Javier Larraínzar. Promoción no acumulable a otras ofertas. Hasta fin de existencias.

edad escolar deben poder trabajar con la garantía de que sus hijos serán escolarizados y bien alimentados. El acceso a la educación de todos los niños es fundamental. También habrá una línea especial de financiación de proyectos para jóvenes emprendedoras.

En el discurso de la noche de su victoria, citó como prioridad la reconstrucción de Fogo, con poblaciones enteras, como Cha das Caldeiras, sepultadas por el volcán, ¿cómo lo va a hacer? Ha estado en Lanzarote, ¿es un modelo a seguir?

He constituido un equipo interministerial para dar una respuesta rápida a este caso. Lo primero es facilitar la accesibilidad a la zona de Chas das Caldeiras, donde está el volcán. Es fundamental que puedan acceder a las zonas de producción, viven de eso y ahora no tienen ni agricultura, ni agropecuaria, ni turismo. Delimitaremos y garantizaremos la seguridad a zonas de asentamiento, lo más próximo posible a donde estaban sus casas originales, pero garantizando un perímetro de seguridad. Lanzarote y la industria del vino es un buen ejemplo a seguir.

Sus primeras palabras también incluyeron agradecimiento al millón de caboverdianos en la diáspora, ¿cuál va a ser el papel de estas personas?

Las remesas de la diáspora, especialmente la americana, son clave en la economía del país. Tenemos caboverdianos en la élite política, económica y social del mundo. Me gustaría fomentar un intercambio de cuadros altamente formados y con experiencia para que, con las condiciones adecuadas, vuelquen sus conocimientos en la tierra donde nacieron, con amplios beneficios fiscales a la inversión.

Su llegada al Gobierno ha creado tanta expectación que hay quienes no estarían dispuestos a darle 100 días de plazo, quieren resultados ya. ¿Cómo va a canalizar las enormes expectativas que ha generado su victoria?

Aplicaré medidas de manera inmediata. La primera es transformar totalmente el ejercicio del poder. Eso es voluntad política y depende del gobierno. La relación con las personas y la libertad política forman parte de mis objetivos inmediatos. Mejor relación con empresas e inversores, descentralización administrativa para dar más poder y recursos a los municipios. Vamos a hacer una profunda reestructuración de la administración, en la línea de un gobierno pequeño, eficiente y productivo. En menos de 100 días también adoptaremos nuevas medidas fiscales para pequeñas y medianas empresas y jóvenes emprendedores.

-

“En 5 años dejaré un Cabo Verde con más y mejor empleo, donde habrá más participación ciudadana en todos los estamentos de la política, la economía y la sociedad.”

-

Dentro de cinco años, ¿qué Cabo Verde cree que dejará tras su legado como Primer Ministro?

Un Cabo Verde con más y mejor empleo, donde habrá mucha más participación ciudadana en todos los estamentos de la política, la economía y la sociedad. Un Cabo Verde más equilibrado y un país de oportunidades, atractivo a la inversión, muy competitivo y un gran destino turístico complementario a Canarias. Tenemos un campo muy amplio de intereses comunes.

~~ETHEREA~~

PERFECTA POR FUERA Y POR DENTRO



Diseño de vanguardia que combina perfectamente con los ambientes más modernos

Econavi sensores inteligentes: 5 formas de ahorrar más energía. A++

Hasta 38%
de ahorro con
Econavi
ECONAVI



Patrón de sensación
térmica



Detección de
área



Detección de
actividad



Detección de
ausencia



Detección de
luz solar



Consiga una mejor salud
con Ethera y nanoe™

Panasonic

heating & cooling solutions



ENAIRGY
clima eco-industrial

DISTRIBUIDOR OFICIAL AUTORIZADO
928 480 804 - www.enaigy.es

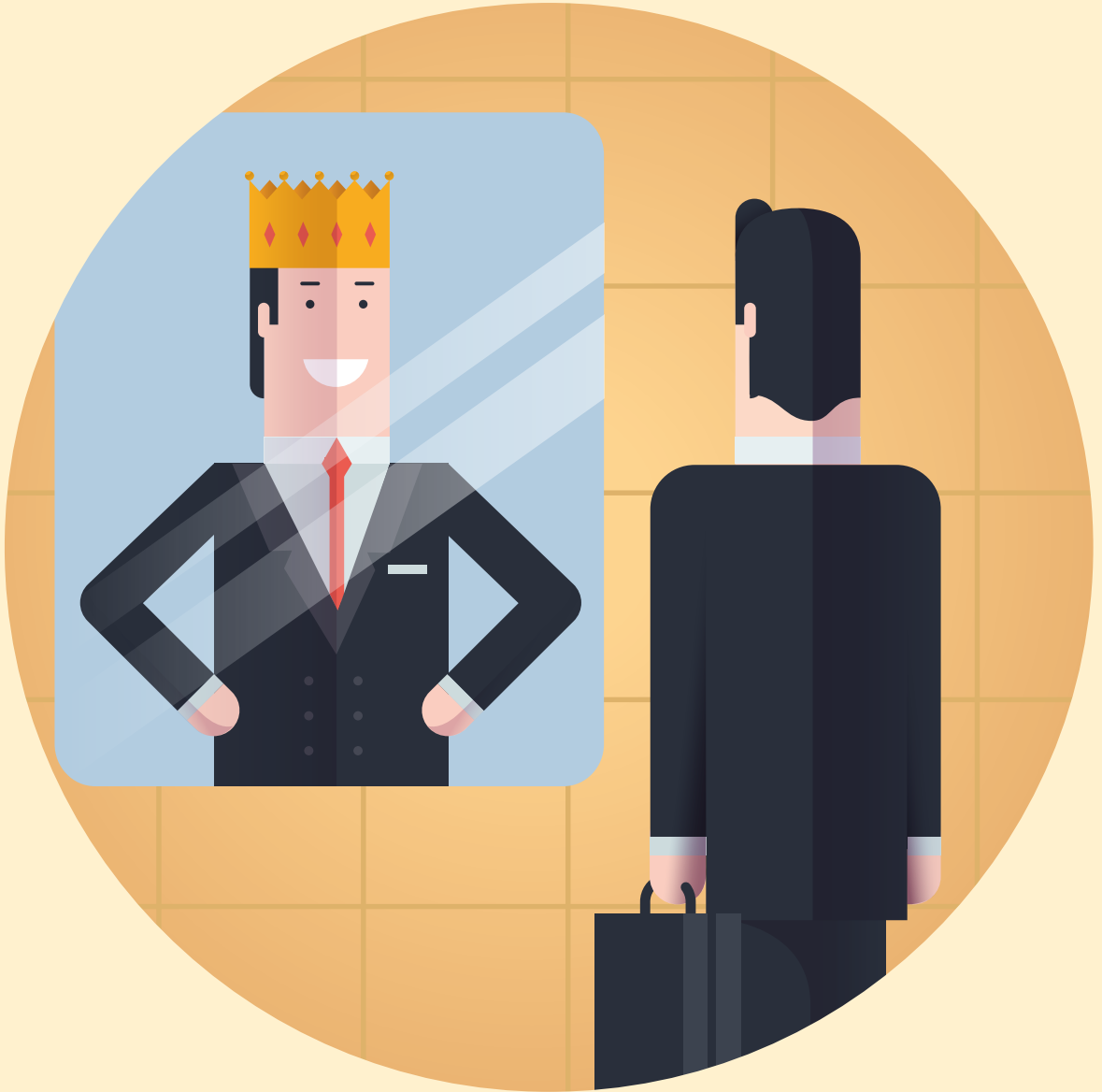

HOMBRE RICO, HOMBRE POBRE

Por *Francisco Javier Torres y Del Castillo* (*)
Ilustración por *Ilustre Mario*

Puedo recordarlo hasta con cierta frescura, aunque sin excederme. Corrían las noches de finales de los años 70 y aunque no he conseguido encontrar la fecha exacta de su emisión en TVE, aquella serie fue un auténtico bombazo. Casi todos seguíamos apasionadamente la historia de los hermanos Jordache, Tom y Rudy.

Dos historias paralelas con vidas divergentes. El hombre rico y el hombre pobre. Una vida aparentemente triunfal, otra aparentemente fracasada. Un clásico de la historia humana, lo bueno y lo malo, lo blanco y lo negro.

Al igual que con las personas, los países -también aparentemente- son ricos y también son pobres. Podría escribir, recordar y copiar apuntes o reflexiones sobre algún libro -como ese muy popular- que analiza los orígenes del poder, la prosperidad y la pobreza de los países. Por qué fracasan los países.

Sin embargo, quiero ser más sencillo, menos seductor y apuntar solo algunas líneas para exponer la esencia, el perfume que gira y rodea en torno a la riqueza y al éxito.

Volviendo como excusa a los protagonistas de la serie, los deseos primarios de los seres humanos son básicos y simples, obvio. Podríamos nombrar la salud, también el vestir y lo que podríamos resumir como aquello imprescindible o necesario para vivir.

De esta forma básica, podríamos afirmar que ser próspero es casi un objetivo de todos y cada uno de nosotros y, por tanto, de todos y cada uno de los países que conforman el planeta.

Si damos un salto y pasamos de observar a esos televisivos hermanos para comparar a los países que conforman el planeta, veríamos que esa deseada prosperidad, ese éxito o ese fracaso, no es el fruto de su edad, de su antigüedad, como tampoco lo fue entre Rudy y Tom.

(*) Director regional de Renta 4 Banco

Tenemos ejemplos de estados como la India o Egipto, que aun siendo milenarios, hoy no los consideraríamos como ricos. Por el contrario, hay países muy jóvenes como Australia y Nueva Zelanda, que hasta hace poco más de 150 años eran desconocidos y hoy son desarrollados y ricos.

-

Ser próspero es casi un objetivo de todos y cada uno de nosotros y, por tanto, de todos y cada uno de los países que conforman el planeta

-

También debemos tener muy claro que disponer de importantes recursos naturales no son condición para que el país sea próspero. Tal vez sea hándicap. Venezuela es una triste muestra, pues son numerosos los ejemplos de países en condiciones decepcionantes aún con importantes recursos. Y sin embargo, otros sin recursos algunos como Suiza o Japón, ejemplos de prosperidad. Suiza, sin océanos, tiene una de las mayores flotas náuticas del mundo. Tampoco tiene cacao, pero sí unos de los mejores chocolates y del mismo modo, produce lácteos excelentes. Al igual que Japón no tiene productos naturales pero da y exporta servicios con calidad muy difícil de superar.

La inteligencia de sus pobladores tampoco es la que marca la diferencia entre la pobreza y la abundancia. Estudiantes nacidos en países pobres, logran y alcanzan excelentes resultados en sus estudios al emigrar a países ricos.

Entonces... ¿Por qué unos países son ricos y prósperos y otros no? ¿Dónde reside ese singular frasco de perfume?

Sencillo y también obvio. Es la ACTITUD de las personas, el catalizador de esta diferencia, es el combustible que alimenta la prosperidad de los países.

La ética es una circunstancia importante y más destacada, al menos externamente, en la sociedad de los países ricos, como también lo son el orden y la limpieza, la integridad, la puntualidad, la responsabilidad, el deseo de superación... junto con el respeto a las leyes y a los reglamentos.

Es ese respeto por el derecho de los demás, junto a un espíritu de esfuerzo y sacrificio, lo que forma las variables comunes a los países ricos frente a los llamados pobres.

Los países son personas, y estas tienen éxito en sus metas solo si tienen actitud, una buena actitud. Ningún gobierno, ningún decisor público puede lograr que su país sea próspero si sus habitantes no tienen actitud. Es imprescindible y es la sencilla clave del éxito, y aunque algunas novelas y algunas series, intenten enfocar con distinto prisma la realidad de la prosperidad, solo el trabajo y el sacrificio son la bebida y el alimento necesario.

La vida paralela de los dos hermanos nos permitió conocer las dos caras de la moneda del denominado sueño americano, el éxito y el fracaso y las dos Américas que coexistían pero que apenas tenían contacto entre ellas. El azar es una moneda que a veces nos muestra cara y otra cruz, pero el acertar o no... es parte solo del juego, y uno de los jugadores podría llamarse España.

Seamos ordenados, pues puntuales lo somos.

Feliz vuelo.

“Mi ilusión es ver
feliz a la afición”

Tú puedes verlo en un
televisor de Samsung



Patrocinador del
Equipo Olímpico



En CaixaBank queremos que hagas realidad tus ilusiones.
Por eso, si tu ilusión es disfrutar de un televisor Curvo UHD
de Samsung, ahora te lo **financiamos al 0 % TAE**.

Porque en CaixaBank creemos que dar crédito es dar confianza.

Promoción y venta ofrecidas por PromoCaixa, válidas hasta el 31-8-2016. Financiación ofrecida por CaixaBank, sujeta a aprobación según las políticas de riesgo de la entidad. Financiación: préstamo al 0 % TAE. Televisor Curvo UHD de Samsung de 49" UE49KU6670. PVP: 1.099 €. 36,63 € al mes en 29 cuotas y 1 última de 36,73 €. Plazo de 30 meses y un TIN del 0 %, sin comisiones de apertura ni de estudio. TAE: 0 %. También disponible con pago al contado. Para otras opciones de financiación, consulta cualquier oficina de CaixaBank. PromoCaixa, S.A., Gran Vía de Carles III, 105, 08028 Barcelona. NIF A-58481730. © PromoCaixa, S.A., Barcelona 2009. Para más información: www.CompraEstrella.com. NRI: 1466-2016/09681 www.CaixaBank.es



MARKETING PARA INNOVAR

Por Antonio J. Padrón (*)

El sector de las nuevas tecnologías no para de crecer, nos encontramos en un mundo en el que los clientes no acuden a las empresas, sino que las empresas deben salir a por los clientes. Ya no es viable tener una oferta genérica para todo el mundo; nuestro nuevo tipo de cliente es una persona que sabe perfectamente lo que quiere y además, espera una oferta cada vez con más personalidad acorde a sus necesidades.

¿Qué está cambiando?

Antiguamente nuestro posible cliente, si por ejemplo quería comprar un vehículo, se veía obligado a acudir a varios concesionarios, situados normalmente a las afueras de las ciudades para conocer qué oferta existía y en qué condiciones, viendo varias opciones y perdiendo varias mañanas o tardes de su tiempo.

Internet para productos de alto valor, no es un canal de venta directa, pero si es un influenciador en la decisión de compra. ¿Por qué? Ahora, el cliente que está interesado en un vehículo puede, en un solo *click* y en unos minutos, consultar toda la gama del mercado e incluso personalizar su propio vehículo, con lo que ya acude al concesionario en cuestión con la información predefinida y estudiada.

(*) Socio Director Sociment. Consultora de Marketing y Gestión Comercial

¿Qué quiere decir esto?

Las empresas se encuentran en un momento en el que necesitan formarse en nuevas tecnologías y aprender de herramientas que faciliten la gestión diaria de sus procesos administrativos y operativos, ya que hace unos años eran grandes ventajas. Sin embargo, actualmente son características básicas que necesitan para ser mínimamente competitivas.

-

Internet para productos de alto valor, no es un canal de venta directa, pero si es un influenciador en la decisión de compra

-

¿Y cómo puedo empezar a trabajar el marketing en Internet?

Comenzando a definir qué recursos quieres destinar, determinar con tres palabras en qué quieres diferenciarte de tu competencia y encontrar tres valores propios a potenciar y comunicar.

Existen acciones básicas, como la gestión de la comunicación digital en Redes Sociales, ya que toda la nueva generación se encuentra presente en este tipo de plataformas sociales, pero también es importante conocer otros caminos a través de los cuales comunicar tu marca, como por ejemplo el trabajo con tu base de datos y la elaboración y envío mensual de una *newsletter* de noticias, ya que muchos de tus posibles clientes entran en las redes sociales por ocio, pero sin embargo todo el mundo tiene un email y lo recibe.

El análisis de los datos

Todo este trabajo requiere en primer lugar un proceso formativo, porque la herramienta informática que hoy te sirve se

va actualizando; las propias redes sociales tienen mejoras permanentemente que afectan a la visibilidad de tus publicaciones y por tanto es necesario conocer de primera mano no solo qué es Internet y cómo utilizarlo, sino la manera de estar en continuo reciclaje.

Al trabajar tu presencia y posicionamiento en la Red tendrás diariamente una serie de datos que es necesario que analices, como las visitas de tu página web, comentarios en Redes Sociales o cuánta gente abre tu *newsletter* por email. Esto ayuda a las empresas a comprobar si están en el camino correcto. ¿Abren muchas personas la *newsletter*?, ¿les resulta atractiva la información?, ¿ven mis noticias más los hombres que las mujeres?, ¿son personas jóvenes o más mayores?, ¿cuál es su zona geográfica? Y lo que es más importante, ¿se corresponde con el tipo de cliente al que quiero llegar?

Y, ¿cómo podemos organizar todo este trabajo? Lo ideal es definir todas las actividades en un plan de marketing que sirva para concretar qué es tu empresa, qué productos y servicios tienes, cómo lo quieres comunicar y justificar y definir los canales de difusión. Y que especifique sobre todo una serie de objetivos claros que también sirvan para que, por ejemplo trimestralmente, se haga una fase de estudio y control para corregir posibles desviaciones. Una vez tengas definida toda la primera fase del plan de marketing, hay que analizar tus periodos máximos de venta y los menores, para poder elaborar un calendario de campañas, controlar los meses de mayores ventas en tu negocio y estimular el mercado y la demanda en esos periodos en los que tienes caídas importantes en las ventas con, por ejemplo, promociones de unidades de *stock* de tu negocio.

¿Nos ponemos manos a la obra?

NOCHE MÁGICA EN EL CASCO HISTÓRICO MEJOR CONSERVADO DE CANARIAS



Tegui-se prepara ya su nueva Noche Blanca, un evento promovido por el Ayuntamiento de Tegui-se con la colaboración de los empresarios ubicados en el casco histórico de la Villa Tegui-se. Nació en 2010 y dos años más tarde, la Noche Blanca de Tegui-se fue galardonada como Distinguido del Turismo en la categoría Eventos en pro del sector turístico de Lanzarote. Miles de personas se dan cita el primer

viernes de julio en esta cita, desde bien entrada la tarde hasta la madrugada, convirtiendo La Villa en escenario de cultura, arte, gastronomía y música, con amplia oferta de actividades lúdico-festivas, culturales y deportivas.

El 1 de julio, Tegui-se celebrará la séptima edición de esta tarde-noche mágica que tiene su origen en París (2002) y cuyo gran éxito se ha

extendido a otras capitales y grandes ciudades europeas. El propósito es acercar la creación artística contemporánea a los ciudadanos, bajo varios lemas: gratuidad, vanguardia, ciudadanía y sostenibilidad. Además, desde el Ayuntamiento de Tegui-se y su departamento de Cultura, se fomenta el intercambio de experiencias con el desarrollo de programas conjuntos de artistas locales.



MIM

DONDE SE CITA LA VANGUARDIA

Por *coolhuntercanarias.com*
Ilustración por *Priscilla Valencia*

El barrio de Triana es una de las zonas comerciales más transitadas de Las Palmas de Gran Canaria. Declarada Conjunto Histórico y Bien de Interés Cultural en 1993, desde su Calle Mayor y recorriendo sus múltiples callejuelas anexas (casi todas peatonales) disfrutamos de cientos de comercios entre los que conviven restaurantes, cafeterías y tiendas de todo tipo en un ambiente en el que se respira vanguardia. Pérez Galdós es una de las calles más emblemáticas de Triana. Desde hace unos años, numerosos proyectos innovadores eligen este rincón de la capital grancanaria con el objetivo de convertirlo en el epicentro de la vanguardia en la isla. Sin duda, una calle llena de creatividad y talento que mantiene una experiencia de compras diferente. TRASTornados, Totó&Co o Nu Las Palmas son una muestra de ello.

Frente al emblemático palacete modernista Rodríguez Quegles entramos en una tienda de decoración y moda única en la zona. TRASTornados Showroom, un espacio que se divide en dos ambientes dedicados a decoración y moda. Por un lado, encontramos una gran selección de piezas de interiorismo elegidas con un gusto exquisito. Además, sus dueños Jose y Paco te asesorarán para realizar cualquier proyecto de decoración. Por otro lado, TRASTornados cuenta con un showroom de moda con una gran variedad de ropa y calzado de marcas exclusivas nacionales e internacionales como Alexander Wang, Phillip Lim, Carven, Red Valentino, See by Chloe, MSGM, Missoni o Helena Rohner entre otras.

Frente a este local, los impulsores del proyecto han abierto a su vez otro espacio llamado Trastornados Life&Style lleno de curiosos objetos de menaje y decoración entre los que destacamos los originales accesorios de cocina de la famosa marca italiana Alessi. Además verán artículos de belleza y moda más informal pero a la última como American Vintage o Paul & Joe.

Pérez Galdós también nos ofrece tiendas tan personales como Totó&Co, un proyecto donde promueven el diseño y la creatividad. Antonio, su propietario, brinda su espacio a firmas y diseñadores canarios con el fin de apoyar el talento que hay en las Islas. De esta manera, una

selección exclusiva de objetos dibuja la clave del éxito de esta tienda donde cada rincón es cuidado al detalle, desde la música al mobiliario, generando una atmósfera para recordar. Se trata de una tienda con un carácter muy especial que dota a la calle Pérez Galdós de ese “algo” que le da mucho rollo a la zona.

Justo llegando a San Bernardo, en el número 3 de Pérez Galdós, descubrimos ‘NU’, un nuevo espacio con aires escandinavos con una oferta versátil de productos nórdicos diferentes al mercado globalizado. Podemos comprar tanto moda nórdica seleccionada con esmero por sus dos propietarias como productos de regalo como velas, bisutería o piezas de decoración. Además, defienden una filosofía eco por lo que sus marcas apuestan por un mundo sostenible, un dato que conviene destacar siempre.

Bajamos por San Bernardo hasta la joyería Sancy, una tienda perfecta para buscar un regalo con joyas aptas para todos los bolsillos así como relojes para todos los gustos. Tienen colecciones muy juveniles con diseños exclusivos perfectos para looks de diario.

De San Bernardo saltamos a la calle peatonal General Bravo. Entre cafeterías y muchos establecimientos de pequeño comercio nos encontramos con la joyería MIM, un acogedor local decorado con un estilo minimalista a la vez que romántico. Su dueño José Mata nos da una calurosa acogida nada más entrar y nos enseña todas las joyas que han sido exclusivamente diseñadas y producidas por él. En su pequeño taller, situado en el interior del local, realiza todas las piezas para sus clientes, algunas de ellas totalmente personalizadas. Diseños originales y versátiles en diademas, colgantes, pendientes, collares... Un proyecto el de este canario y su mujer respaldado por

su numerosa clientela que aprecian la calidad y la originalidad.

Para hacer un alto en el camino y reponer fuerzas en esta jornada de compras, te proponemos tres restaurantes para gustos diferentes pero todos ellos muy recomendables. El restaurante ‘Qué leche’ es uno de los más solicitados de la zona y, puesto que tiene una capacidad reducida, es necesario reservar con tiempo. Si estás de paseo por Triana, es un local altamente recomendable. “Un lugar donde acercarnos para sentir la pasión por la comida y la ilusión por la vida”, así se define este proyecto gastronómico, de comida de fusión con ingredientes exquisitos y una presentación impecable. Todo en un espacio cálido y con una adecuada relación calidad-precio. Sin duda, un restaurante que no decepciona a nadie.

-

***Blouk Contemporary Men Store
está especializada en zapatos de
caballero elegantes y atrevidos que
difícilmente encontrarás en otro
establecimiento de la ciudad***

-

Para aquellos que opten por una comida vegana o vegetariana, Zoe Food es su restaurante. En este luminoso y acogedor local, casi te sientes como en tu propio salón. En su carta encontrarás propuestas con la que podrás comer fuera de casa pero siguiendo una dieta sana y equilibrada. Y por último el recientemente inaugurado Mr. Kale. Este restaurante está situado en la transitada y dinámica Calle Cano y defiende otro concepto de comida sana, sabrosa y divertida. Recetas repletas de los llamados “superalimentos”. Ensaladas, cremas, wraps, bagels... Nos encanta su variada carta en la que disfrutamos de multitud de sabores en la que las grasas,



Totó & Co.



TRASTornados Showroom

aceites y rebozados brillan por su ausencia. No te pierdas su decoración inspirada en la naturaleza en la que destacan unos columpios que sirven de asientos, la separación de algunas mesas a modo de casitas de madera y lo más simbólico del local, su huerto interior ecológico.

Ya con fuerzas renovadas y justo enfrente de Mr. Kale descubrimos Via Felice donde tenemos la oportunidad de ver diseños diferentes para vestir en cualquier ocasión, ya sea fiesta o para trabajar. Continuamos callejeando la zona hasta llegar a la calle Perdomo donde está Blouk. La calidez que desprende este local es perceptible incluso desde el exterior ¡Imposible pasar de largo! El olor a madera recién cortada y una elegante carta de presentación reflejada en el interiorismo proyectado por su dueño, Carmelo Rodríguez, consiguió que no pasara desapercibida a nuestro paso.

-
José Mata, de la Joyería MIM, realiza todas las piezas para sus clientes, algunas de ellas totalmente personalizadas
-

Blouk Contemporary Men Store, situada en la calle Perdomo 29, está especializada en zapatos de caballero elegantes y atrevidos que difícilmente encontrarás en otro establecimiento de la ciudad. Estos modelos exclusivos, realizados de manera totalmente artesanal, tienen diseños contemporáneos cuyo proceso de elaboración precisan de hasta cuatro semanas. Con pieles seleccionadas de las mejores tenerías del mundo, los diseños de Blouk se perfilan sobre suelas curtidas en barrica de forma natural consiguiendo así una mayor resistencia a la abrasión y desgaste. Su interior está forrado ade-

más en piel de becerro y únicamente utilizan plantillas 100% de cuero. Los apasionados por el calzado pueden quedarse más que satisfechos con la nueva incorporación de esta tienda a nuestras calles. En la misma calle Perdomo, en el número 24, nos encontramos con Terre, una tienda de decoración elegantísima y cuyas riendas lleva el interiorista Orlando Rodríguez. Tiene una gran variedad de piezas de mobiliario, luminarias, tejidos, papeles pintados, cuadros o piezas de arte elegidas con un exquisito criterio.

De Perdomo saltamos hasta la calle Viera y Clavijo donde descubrimos la tienda Irene Clothing&Accessories. Nada más hablar con Irene, la impulsora de este proyecto, te das cuenta que su personalidad se refleja en cada rincón de este espacio pues esta boutique desprende dulzura y buen gusto. Las delicadas piezas que ha seleccionado logran una armonía que te envuelve mientras das una vuelta por la tienda. Desde vestidos largos para una boda a cortos y atrevidos para una fiesta. Además, en esta tienda podrás completar tu outfit con todo tipo de complementos. A destacar de este espacio es su apuesta por la exclusividad por lo que aquí encontrarás prendas únicas de firmas, en su mayoría españolas, en una clara apuesta por impulsar el talento nacional.

Para terminar nuestra jornada de compras, nada mejor que visitar Zoe Market donde podremos llevarnos a casa una cesta de productos ecológicos de temporada por tan sólo 10 euros rompiendo así con el cliché de que lo ecológico es caro. Su decoración nos traslada a un mercadillo vintage con mucho encanto gracias a muebles antiguos restaurados por sus propietarias. Sin duda, una parada obligatoria para los amantes de la comida sana que pondrá el broche final a una experiencia de compras única en Gran Canaria.



Zoe Market



Blouk



- | | |
|--|---|
| 1 MIM Joyeros - Calle General Bravo, 32 | 8 Zoe Market - Perez Galdós, 37 |
| 2 TRASTornados Life&Style - Calle Perdomo, 33 | 9 Mr. Kale - Cano, 35 |
| 3 TRASTornados Showroom - Pérez Galdós, 13 | 10 Qué Leche - Torres, 22 |
| 4 Irene Clothing & Accessories - Calle Viera y Clavijo, 11 | 11 Nu - Perez Galdós, 3 |
| 5 Blouk - Perdomo, 29 | 12 TERRE - Calle Perdomo, 24 |
| 6 Totó&Co - Pérez Galdós, 14 | 13 Joyerías Sancy - Calle San Bernardo, 6 |
| 7 Zoe Food - Domingo J. Navarro, 35 | 14 Vía Felice - Calle Arena, 12 |

Conforama

Más hogar, mejores precios



ISLAS CANARIAS

SOFÁS



SALONES



DECORACIÓN



COLCHONES



COCINAS



ELECTRODOMÉSTICOS



CONFORAMA ISLAS CANARIAS

TENERIFE
LA LAGUNA
PARQUE COMERCIAL LA LAGUNA

TENERIFE
LAS CHAFIRAS

TENERIFE
LA OROTAVA
CENTRO COMERCIAL EL TROMPO

LAS PALMAS
ARINAGA

COARCO UN CASO DE ÉXITO EMPRESARIAL

Una de las actividades económicas más importantes para la economía y el empleo en Canarias es la construcción, que, en los últimos años, ha sido una de las más castigadas por la crisis. Desde el año 2.007 las empresas del sector se han visto afectadas por las dificultades de financiación, la morosidad, el recorte de la inversión pública, etc. Han sido años muy difíciles, donde hemos presenciado la caída de muchas empresas y la destrucción dramática de empleos.

En este panorama gris, encontramos una empresa que ha sabido luchar contra la adversidad y posicionarse con unas tasas de crecimiento fuera de lo común, en un mercado deprimido y decreciente.

Estamos hablando de COARCO, la histórica Cooperativa de Ferreterías fundada en 1.967 por un grupo de ferreteros y que, actualmente, a las puertas de cumplir su 50 aniversario en 2.017, se erige como el mayor proveedor del sector de la ferretería y construcción en Canarias, con presencia comercial en prácticamente todos los municipios del Archipiélago.

El negocio de Coarco se basa en la comercialización de artículos de ferretería y construcción, entre otras familias, así como en la prestación a sus socios cooperativistas de otros servicios de valor añadido como son servicios logísticos, de marketing, financieros, etc.

En el año 2.012 la situación de la cooperativa se planteaba complicada: disminución del volumen de negocio, un mercado deprimido, pérdida de socios...

El volumen de ventas de Coarco pasó

de una cifra de 39,8 millones de euros en 2.006 a 22,6 millones de euros en 2.012, registrando así un descenso del 43,29 %. Es en este momento, cuando se decide, por parte del Consejo Rector, contratar como nuevo Director Gerente a D. Juan Ignacio Pérez-Nievas, con amplia experiencia en áreas gerenciales y de gestión. Se diseña un Plan Estratégico para remontar la situación, y, cuatro años después, estos son los datos:

Si en 2.012 Coarco facturaba 22,5 millones de euros, en 2.016 estima alcanzar los 38,4 millones de euros. Esto supondría un incremento de más de un 70% en un periodo de 4 años, muy por encima del sector de ferretería, con un crecimiento estimado del 10% en el mismo período.

¿Cuáles son las claves del éxito?

Impulsar un proceso de regionalización. Se propuso captar nuevos socios, sobre todo en la provincia de Las Palmas, abriendo además un nuevo almacén en Gran Canaria. En 2.012 Coarco contaba con 123 socios distribuidos mayoritariamente en la provincia de Santa Cruz de Tenerife; en la actualidad mantiene 209 ferreterías asociadas en toda Canarias.

Profesionalizar la gestión de la empresa. Se incorporó un equipo multidisciplinar en las distintas áreas, comercial, marketing, logística.

Impulsar importantes acuerdos a nivel nacional e internacional. En los últimos años Coarco se ha asociado y ha firmado acuerdos con importantes empresas del sector para poder mejorar sensiblemente

las condiciones de compra a sus socios y ser así más competitivos frente al cliente final.

Incorporar nuevas familias de productos. Actualmente los clientes pueden encontrar en las ferreterías, además de los típicos artículos de bricolaje y construcción, productos como menaje, droguería, accesorios para animales o electrodomésticos.

Crear una marca propia. Las ferreterías de Coarco acceden hoy a un surtido de más de 2.500 referencias de la marca Profer, de gran calidad y precios muy competitivos para el consumidor.

Mejorar la logística para las tiendas. En la actualidad, Coarco dispone de dos almacenes, uno de 18.000 m² en Santa Cruz de Tenerife y otro de 7.000 m² en Las Palmas. Desde ellos puede servir a todos sus socios, distribuidos a lo largo de todo el Archipiélago, en un plazo máximo de 24 horas.

Mejorar las infraestructuras y procesos. Entre 2.015 y 2.016 Coarco está afrontando un plan de inversiones para modernizar e introducir tecnología en sus almacenes, así como incorporar un nuevo software de gestión que ayudará a mejorar todos los procesos de trabajo.

Aportar servicios de valor añadido a sus cooperados. Los socios de Coarco acce-

den a campañas de marketing y promoción, folletos publicitarios, servicios financieros, acuerdos de colaboración con empresas del sector eléctrico, combustible, etc.

Ángel Miguel Expósito, Presidente de Coarco: “Estamos muy satisfechos con la evolución de nuestra Cooperativa en estos duros años de crisis. Hemos impulsado medidas importantes, como han sido la aprobación del plan de inversiones y las mejoras de condiciones económicas para nuestros socios a través de la disminución de cuotas y el reparto de rápeles.

El éxito de la evolución de Coarco reside, sobre todo, en el Plan Estratégico que se trazó en 2.012 y la incorporación de un equipo de profesionales a la empresa, que han aportado, entre otras, experiencia en negociaciones a alto nivel, visión estratégica del negocio, flexibilidad, liderazgo, etc. Por otro lado, nos mantenemos en constante evolución y trabajamos en el desarrollo de otros proyectos, como puede ser nuestra cadena de tiendas Coarco - Ferreterías de Canarias. Ante todo, somos conscientes de que nuestro objetivo último es atender siempre las necesidades de nuestros socios y prestarles el mejor servicio.”

COARCO, un ejemplo de empresa canaria que ha resistido la crisis con éxito, saliendo fortalecida. Coarco cumplirá en 2.017 sus 50 años en el mercado canario. ¡Enhorabuena!



Instalaciones de Coarco en Santa Cruz de Tenerife

RINCONES DE MARRAKECH

Por *José Luis Reina Padrón*
Fotografías por *Patri Cámpora*



Situada a los pies del Atlas, Marrakech es uno de esos destinos que te marcará para siempre. El bullicio y el desorden se adaptan a la perfección al ritmo pausado de sus habitantes, que reciben a los turistas con la hospitalidad sincera del buen anfitrión. La Plaza de Jamaa el Fna lleva el compás de la también conocida como Ciudad Roja, para muchos la más bella del mundo.

Marrakech nos ofrece diferentes opciones para disfrutarla en profundidad. Gastronomía, cultura, compras, tradición, ocio y lujo se mezclan en una ciudad que no para de renovarse, lo que le permite seguir siendo un destino de moda año tras año. Uno de los mayores placeres que podemos experimentar aquí es ir dejándonos llevar al ritmo que marcan sus habitantes y descubrir la infinidad de rincones escondidos que, tras abrirnos sus puertas, nos dejarán con la boca abierta. Alojarse en un *riad* es casi obligatorio si queremos adentrarnos de lleno en el ambiente marroquí. Situidos dentro de la Medina, nos permitirán estar en el entorno más tradicional de la ciudad y podremos callejear descubriendo algunos secretos de la conocida como ciudad vieja.

Si lo que queremos es un hotel moderno y alejado del ajetreo de la Medina, una buena opción es alojarse en la ciudad nueva, en los barrios de Guéliz e Hivernage, con la Avenida Mohamed V como arteria principal, albergando además de los modernos hoteles, tiendas de lujo, bancos, restaurantes y discotecas de estilo occidental.

Sea cual sea la opción que elijas, hay algunas paradas que son de visita obligatoria si quieres dejarte sorprender por Marrakech:

La Maison Arabe (1 Derb Assehbe | Bab Doukkala)

Es un *riad* de lujo en el que todo es perfecto. Desde que cruzas la puerta, entras en un mundo de detalles y una hospitalidad máxima. Con un servicio volcado en hacer realidad todos tus deseos, cuenta con un restaurante de primer nivel, donde cenar se convierte en una experiencia única. Alrededor de su hermosa piscina se ubican las mesas

cuidadas hasta el más mínimo detalle. Un grupo de música tradicional marroquí amenizará desde lo alto del patio la excelente comida que preparan. Si tienen la oportunidad, no dejen de asistir al Jazz Bar que se encuentra dentro del propio *riad*, un bar con un encanto singular que te transporta a otra época.

-

Uno de los mayores placeres es ir dejándonos llevar al ritmo que marcan sus habitantes y descubrir su infinidad de rincones escondidos

-

Ksar Es Saoussan (Rue des Ksour 3 Derb El Messaoudyenne)

Este palacete será una parada que sin duda te sorprenderá. Primero por la dificultad que tiene llegar hasta él, ya que tendremos que callejear por las laberínticas callejuelas de la Medina, segundo por la imponente puerta que nos encontramos cerrada al llegar, y tercero por la belleza que se esconde dentro una vez abierta. Los empleados, con una sonrisa de oreja a oreja, te enseñarán amablemente todo el recinto, dejando para el final las impresionantes vistas que atesora en la última planta. Una vez arriba podremos ver desde otra perspectiva la ciudad, en la que destaca la figura de la hermosa mezquita Koutoubia. Por si esto fuera poco, sirven una cocina marroquí deliciosa. Al terminar la velada, un servicial miembro del *riad* te acompañará hasta la Plaza Jemaa el Fna.

Jardines Majorelle (Rue Yves Saint Laurent)

Impresionante jardín botánico diseñado por el pintor francés Jacques Mayo-

relle. Adquirido en 1980 por el célebre diseñador de moda Yves Saint-Laurent, este espacio supone un mundo aparte dentro de la ciudad. El jardín en su conjunto es una obra de arte, ya que a la infinita variedad de especies vegetales hay que sumarle los elementos decorativos y el murmullo del agua. Además, durante la visita veremos una importante variedad de pájaros, que hace del jardín un lugar realmente atractivo.

Tumbas Saadíes (Rue de La Kasbah)

Situadas al lado de la Gran Mezquita de la Kasbah, estas tumbas datan del siglo XVI. Construidas por el sultán Ahmad al-Mansur, el mausoleo cuenta con tres salas, siendo la más bella la sala de las doce columnas. Las tumbas fueron descubiertas y restauradas en 1917 y aportan un atractivo turístico más a la ciudad.

El Palmeral

Alrededor de unas 100.000 palmeras en una extensión de más de 10.000 hectáreas componen una de las zonas más exclusivas de Marrakech. Aquí se encuentran hoteles de lujo, campos de golf y residencias de ensueño. La mejor opción para recorrerlo es en calesa, un coche de caballos que podemos contratar en la propia Jamaa el Fna o en la ciudad nueva. Una vez allí, podemos dar un paseo en camello y disfrutar de los impresionantes atardeceres que nos ofrece este entorno, bajo la atenta mirada del imponente Atlas.

Museo de Marrakech (Place Ben Youssef)

Con un patio que no te dejará indiferente, este museo situado en un hermoso palacio del siglo XIX alberga una gran colección del patrimonio cultural marroquí. Además de las diferentes exposiciones que acoge, el museo supone

una pieza clave en la vida cultural de la ciudad. Está situado al lado de la Medersa Ben Youssef, lugar donde se encuentran verdaderas joyas arquitectónicas y por supuesto un patio central digno de ser visitado.

Plaza de Jemaa el Fna

Aunque de secreta tiene poco, merece estar presente en este reportaje. Patrimonio de la Humanidad desde 2001, es el lugar más importante de la Medina y auténtico corazón y símbolo de Marrakech. Jemaa el Fna nunca duerme y es el termómetro que marca el transcurso del día. Por el día es una y por la noche otra totalmente diferente, su idiosincrasia caótica hace de ella un lugar único en el mundo. Aquí podemos ver prácticamente de todo, y aun así, no dejar de sorprendernos. Es recomendable tomar un delicioso zumo de naranja en cualquier puesto mientras disfrutamos de espectáculos en vivo. La música nos acompañará en todo momento y a cada paso, al igual que los encantadores de serpientes, domadores de monos, aguadores, curanderos o adivinos. Describirla sin vivirlo se antoja complicado. Si desean contemplar este espectáculo con algo más de calma, lo ideal es subir a alguna terraza de los bares que rodean la plaza y disfrutar desde arriba.

MARRAKECH

*Vuele desde 5.200 puntos y
sume hasta 520 puntos por trayecto.*

Consulte condiciones en bintermas.com
Solicite un folleto a nuestros tripulantes de cabina de pasajeros o regístrese en bintermas.com y comience a acumular puntos en sus vuelos con Binter y en más de 30 empresas asociadas al programa.

BinterMás

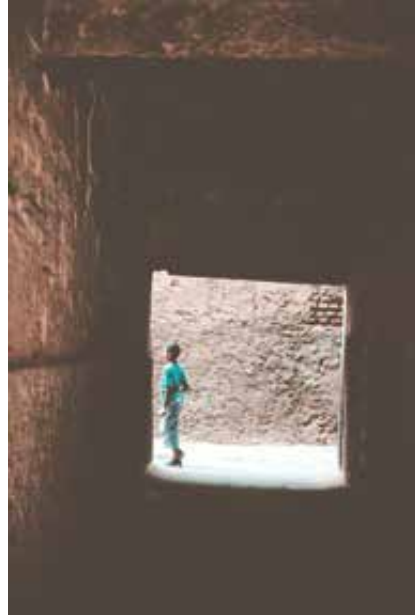

CÓMO LLEGAR

Binter vuela semanalmente a Marrakech los jueves y domingos. En 1 hora y 35 minutos de vuelo y a solo 10 minutos del centro -Las murallas de la Ciudad Roja, la Medina de Marrakech- nos abren las puertas a un viaje en el tiempo y a un auténtico festín para los sentidos. Un destino donde tradición y modernidad conviven como en ningún otro lugar.

DÓNDE ALOJARSE

Sin duda la auténtica experiencia marroquí -la de intramuros- se vive alojándose en un *riad*. Nada más traspasar sus puertas se abre ante ti un increíble oasis que contrasta con la algarabía y el bullicio de las laberínticas callejuelas o de la Plaza Jemaa el Fna, que nunca duerme.

Riad Dar Justo: 5 casas en torno a 5 patios, equilibrio perfecto entre tradición, sostenibilidad y modernidad en el corazón de la Medina.

Riad Casa Lalla: ambiente familiar pero refinado, muy buena ubicación.

Les Jardins de la Medina: único por su espectacular jardín de 3.000 m² y auténtico palacio del siglo XIX. Un verdadero espectáculo para los sentidos.



QUÉ COMER

La gastronomía es otro de los grandes atractivos de Marrakech. Especies, colores y sabores que te cautivarán para siempre. Desde el té de menta a la llegada, los desayunos en la terraza con vistas a la Koutoubia, hasta las más exclusivas experiencias gastronómicas, las opciones son infinitas.

Restaurante Concalma -en Dar Justo-. Cocina marroquí y mediterránea en un lugar ideal para disfrutar después de una copa con fantásticas vistas a la Koutoubia.

Dar Cherifa o *La Maison Árabe*, dos buenas opciones para degustar la cocina tradicional.

NO TE PUEDES PERDER

Una visita guiada de medio día por los zocos más interesantes de este gran mercado.

Descubrir la casa refugio de Yves Sain Laurent en Marrakech-Les Jardins Majorelle.

Disfrutar de un auténtico hammam marroquí con masaje en Le Bain Blue.

Más información

www.viajerosyaventureros.com y www.canariasviaja.com

Aventúrate este verano

Descubre nuestra sección MULTIDESTINO con Escapadas que combinan varias ciudades en un mismo viaje o Rutas de Aventura y circuitos experienciales...

Este verano te mereces algo más!

Viajar es vivir 😊

Aventura en 4x4 Desierto + Marrakech



Multidestino desde
618€ p.p.
8 días desde Gran Canaria

8 días / 7 noches

Hoteles en media pensión: Categoría 3*

Entradas a monumentos en Marrakech y Ouarzazate

Traslados incluidos

Itinerario:

· 5 días en Marrakech · 2 días en Ouarzazate · 1 día en el desierto

Salida: todos los domingos

Marrakech + Agadir



Multidestino desde
621€ p.p.
7 días desde Tenerife

7 días / 6 noches

Marrakech 3 noches

Riad Dar Crystal

Doble standard en AD

Excursión a Ouarzazate

Agadir 3 noches

Iberostar Founty Beach 4*

Doble en Todo Incluido

Traslados incluidos

Precios de referencia para Julio en base a ocupación doble y régimen indicados. Sujeto a disponibilidad. Nuestros precios son dinámicos -online- por lo que pueden variar en función del día y la hora en la que se realice la reserva. Consultar resto de condiciones y salidas desde otras islas online.

Binter

@canariasviaja /canariasviaja blog.canariasviaja.com

Compra on-line o llama al 922 24 81 61
canariasviaja.com
Y en tu agencia de viajes



TURQUESA AFRICANA

Por Salvador Aznar

Para los que buscan un contacto más directo con la naturaleza, la pequeña isla de Boavista (la más oriental y cercana a las costas africanas) todavía ofrece a los más osados viajeros, extraordinarios y solitarios parajes naturales. Kilómetros de cálidas y solitarias playas de blanca arena y turquesas aguas, que solo eran visitadas por las tortugas marinas en las épocas de desove, se están convirtiendo ahora en el principal reclamo de la Isla.

Con la creación en 2007 del nuevo aeropuerto internacional Arístides Pereira, la Isla está comenzando a entrar en los circuitos turísticos de los más importantes turoperadores europeos. La inaccesibilidad por la que históricamente se ha conocido, por sus costas plagadas de rocosos y poco profundos arrecifes donde han naufragado cientos de navíos, parece superada gracias a las nuevas conexiones aéreas, que contribuyen a incrementar la afluencia de visitantes.

Mientras el avión que me traía desde Praia sobrevolaba Boa Vista, observaba a través de mi ventanilla la plana y árida geografía insular, sobre la que tan solo destacaban un par de erosionadas elevaciones y algunos conos volcánicos. Aisladas formaciones de dunas y pequeños oasis de palmeras completaban el escenario de esta pequeña Isla en medio del Atlántico, rodeada de playas vírgenes, solitarios islotes y desafiantes bajas rocosas.

Nada más pisar tierra, ya pude comprobar la estrecha relación que tiene la Isla con las tortugas. Por todas partes aparecen imágenes de estos animales,

que son profusamente utilizadas como símbolo y recuerdos llegando a formar parte indiscutible de su folklore, artesanía y, cómo no, negocio turístico.

-

En la capital, Sal Rei, se pueden contemplar algunos edificios que conservan en su arquitectura, ese sabor y aire de las antiguas colonias

-

La razón de este vínculo se debe a que en Boa Vista se encuentra la tercera colonia de tortugas bobas (*Caretta caretta*) más importante del mundo. Destacados equipos de biólogos internacionales han establecido zonas de protección en algunas de sus playas, a las que acuden las hembras de esta especie para desovar. Pero no solo los jóvenes científicos voluntarios se interesan por estos curiosos animales, los turistas y viajeros también pueden disfrutar de la experiencia gracias al creciente negocio de excursiones para el avistamiento de tortugas y ballenas que está floreciendo en la Isla.





El turismo se está consolidando como fuente de ingresos y el gobierno de Cabo Verde está propiciando que importantes cadenas hoteleras construyan *resorts* y grandes complejos residenciales en algunas de las zonas costeras de Boa Vista. Estos hoteles, en los que se ofrece todo tipo de comodidades, suelen ubicarse alejados de las poblaciones nativas y con acceso directo a las playas.

-

En Boa Vista se encuentra la tercera colonia de tortugas bobas (*Caretta caretta*) más importante del mundo. Destacados equipos de biólogos internacionales han establecido zonas de protección en algunas de sus playas

-

En mi caso, en este viaje me he alojado en Sal Rei, capital y núcleo urbano más destacado de la Isla donde se encuentra el antiguo puerto desde el que los ingleses exportaban la sal extraída en las cercanías. En este pequeño enclave se pueden contemplar algunos edificios que conservan en su arquitectura, ese sabor y aire de las antiguas colonias.

Destacan las casas de dos plantas conocidas como *sobrados*. La planta alta estaba habilitada como vivienda del señor y en la baja, alrededor del patio, se encontraban las habitaciones de la servidumbre. En una de las calles cercanas al puerto se halla el Guest House Migrante, una de estas antiguas casonas admirablemente restaurada y convertida en hotelito alternativo por un italiano y su mujer caboverdiana.

El ambiente de calles y plazas es tranquilo, casi somnoliento. Pero al atardecer, cuando el calor deja paso a la

refrescante brisa marina y los turistas regresan de sus excursiones o la playa, los bares, cafeterías y restaurantes ubicados estratégicamente cerca de la plaza central y en las zonas próximas al puerto y a la playa, se van llenando de nativos y foráneos. Es hora de cenar y en un puerto pesquero lo que se impone es probar los productos de la mar y el restaurante El Mirador, en primera línea de costa, es una buena opción.

Las calles principales de Sal Rei, tan tranquilas en las horas de sol, ahora bullen con las luces y la música que sale de las camionetas (*pick-ups*) conducidas por jóvenes lugareños, que lucen su genuino estilo entre rastafari y surfero. Muchos de ellos se han convertido en improvisados guías o monitores de *kitesurf*, buceo o *trekking*, actividades muy al gusto de los cada vez más numerosos visitantes que acuden a la Isla en busca de nuevas aventuras y experiencias.

Teniendo en cuenta que la única vía adoquinada en toda la Isla es la que conecta el aeropuerto con la capital y que el resto de los caminos son de difícil tránsito, se entiende que ir acompañado por conductores que conozcan el terreno se hace imprescindible si no se quiere correr el riesgo de perderse en cualquiera de los volcánicos parajes de Boa Vista.

Por ello, para recorrer la Isla visitando algunos de sus enclaves y poblados más relevantes, como Joao Galego, Fundo das Figueiras y Povacao Velha, se hace necesario disponer de al menos tres o cuatro días. Los recorridos por pistas de arena, tierra y en ocasiones piedra volcánica para acceder a estos lugares y a las zonas donde se encuentran magníficas playas, como las de la famosa Santa Mónica, son cortos en kilómetros y extensos en dificultades, pero realmente merece la pena conocerlos.

Solicitud

//n. Felicidad que sientes cuando imaginas todas las aventuras que podrás disfrutar bajo el sol de Canarias cuando reservas en un Meliá.

Adentrarse en un Meliá es explorar sentimientos únicos, una mezcla de sensaciones que sólo se pueden expresar con nuevas palabras. Sus privilegiadas ubicaciones en primera línea de mar y su variada oferta de actividades en plena naturaleza convertirán tu estancia en una experiencia inolvidable. Bienvenido a un mundo de nuevas emociones.

- *Buen clima en un entorno natural único*
- *Las mejores ubicaciones*
- *Actividades para toda la familia*
- *Family Suites*
- *Increíbles espacios de ocio, gastronomía y spa*
- *The Level. El servicio más personalizado con el producto más exclusivo*

**DESCUENTOS ESPECIALES
PARA LOS RESIDENTES EN CANARIAS.**

#onlyinmelia

Meliá Gorrones, Fuerteventura | Meliá Hacienda del Conde, Tenerife | Meliá Jardines del Teide, Tenerife
Meliá Salinas, Lanzarote | Meliá Tamarindos, Gran Canaria



THE LEVEL at Meliá Jardines del Teide



Meliá Hacienda del Conde



LAS ISLAS EN UNA PALANCA DE CAMBIOS

Por Álvaro Morales

Imagine que no conoce ninguna isla canaria y que tiene siete días para recorrerlas en coche desde el amanecer al anochecer. Aunque no lo crea, y por precipitada e incompleta que pueda parecer la experiencia, la red de asfalto del Archipiélago permite disfrutar hasta puntos sorprendentes de los atractivos imprescindibles de cada ínsula y hasta de rincones desconocidos pero inolvidables según la ruta que se elija. La que sigue es solo una selección, pero quizás hasta la repita pronto. Pase, convéznase y, sobre todo, ponga carburante y pruebe.





Se dice de El Hierro o Lanzarote que se pueden recorrer en coche en un día y, sí, si ese es el reto, resulta factible y muy aprovechable. Sin embargo, incluso en esos casos se dejarían fuera inevitablemente, infinidad de rincones espectaculares o no se estaría el tiempo aconsejable en muchos lugares claves.

-
Aunque lo habitual es partir de Las Palmas, en el caso de Gran Canaria recomendamos hacerlo del puerto de Agaete
 -

No obstante, tampoco es cierto que una ruta de un día, desde el amanecer a la muerte del sol en el resto de Islas, mucho más grandes o con orografías más difíciles, desvirtúe la impresión o sea claramente insuficiente para extasiarse, vivir intensamente cada ínsula y poder decir al anochecer que sí, que se ha estado en Tenerife, Gran Canaria, Fuerteventura, La Palma o La Gomera porque “eso me suena y yo ya estuve ahí”.

Lo que sigue es solo una selección de tantas para intentar disfrutar al máximo de estos tesoros atlánticos a base de cambios, aceleraciones, subidas, bajadas, paradas y sorpresas, muchas sorpresas. ¿Preparados?

EL HIERRO

Por pequeña que sea, la Isla del Meridiano es un resumen continental por sus contrastes. Si se parte de su puerto de La Estaca, aconsejamos que la primera meta sea Las Playitas, junto al parador. Luego, subir hasta la capital, Valverde, y tomar la vía de El Mocanal para atravesar el túnel que lleva a El Golfo, llegar a

Sabinosa y la playa del Verodal. De ahí a El Sabinar, atravesar la dorsal desde La Dehesa, bajar al puerto de La Restinga y subir de nuevo a El Pinar. Para acabar, pasar por San Andrés y el árbol Garoé y volver a la capital y La Estaca. Una isla en 12 horas.

LANZAROTE

Partiendo de su capital, Arrecife, y rumbo norte, Lanzarote puede disfrutarse en sus esencias en un día pasando por Costa Teguiise, parando de forma obligada en Guatiza para rendir tributo a César Manrique en su casa y visitando la Cueva de Los Verdes antes de llegar al puerto de Órzola y al mirador del Río para disfrutar de las vistas al Archipiélago Chinijo. Desde aquí, llegar hasta la imprescindible playa de Famara, atravesar el interior y el parque volcánico de Timanfaya, visitar El Golfo, Playa Blanca y la impresionante cala de Papagayo antes de volver al punto de partida pasando por Yeyé y, si hay tiempo, Yaiza. Un lujo con el sol como guía.

LA GOMERA

Desde San Sebastián las opciones se bifurcan, pero apostamos por subir al impresionante parque nacional de Garajonay y monte de El Cedro, seguir por Chipude y Arure antes de alcanzar la costa en el inolvidable Valle Gran Rey. Desde aquí, regresar a la laurisilva y bajar a Vallehermoso, digno de su nombre, pasar por el inolvidable Agulo y subir a Hermigua para decidir si conocer Alajeró y Santiago o volver a la capital. La orografía convertirá el día en reto, pero puede lograrse.

LA PALMA

Desde Santa Cruz de La Palma, la Isla puede recorrerse hacia el norte,

SPORTAGE

UEFA EURO 2016™

desde **16.490€***



UEFA EURO 2016™

desde **27.225€***



Ediciones especiales UEFA EURO 2016™, con un equipamiento para campeones.

- Llantas de aleación de 17"
- Luces diurnas LED
- Aire acondicionado
- Bluetooth con marcación por voz

- Control de crucero
- Asistente de parking trasero
- Y mucho más..



The Power to Surprise

KIA Sportage 1.6 GDI 132cv Emisiones de CO2 (gr/km):156. Consumo Combinado (l/100 km): 6,7
KIA Sorento 2.2 CRDi 200cv Emisiones de CO2 (gr/km):149. Consumo Combinado (l/100 km): 5,7

*PVPR para Kia Sportage gasolina 1.6 GDI 132cv Active y Kia Sorento diesel 2.2 CRDi 200cv Active 5 plazas. Precios recomendados para vehículos matriculados en Canarias (incluye IGC, impuesto de matriculación, transporte, acciones promocionales y Plan PIVE). Oferta dirigida a clientes particulares que financien a través de concesionario oficial KIA un importe mínimo de 10.000€ a un plazo mínimo de 60 meses. Oferta válida hasta fin de mes o hasta fin de stock. Sujeta a estudio y aprobación de la entidad financiera. Sujeto a condiciones del Plan PIVE. No incluye: gastos de gestión, matriculación ni el impuesto municipal de circulación. Más información en la red oficial de Kia en Canarias.



Descúbrelo en la red oficial Kia en Canarias

sur o casi atravesando la impresionante caldera de Taburiente. Si optamos por el norte, recomendamos pasar por la playa de Los Nogales (Puntallana), llegar al Charco Azul (San Andrés y Sauces), subir al Roque de los Muchachos y tomar la vía hasta Los Llanos de Aridane.

Desde aquí, o se vuelve a la capital por el monte o se baja al sur y se sube a Santa Cruz por Fuencaliente, Mazo o Las Breñas, que es lo que aconsejamos.

FUERTEVENTURA

Si salimos de Morro Jable, al sur, una cita ineludible de entrada, aunque la Isla se alargue más que nunca, son los marcadores 6 kilómetros de la playa de Cofete. Tras regresar por nuestros pasos, recomendamos recorrer la costa por las playas de Jandía, llegar a Gran Tarajal, seguir hacia Puerto del Rosario, conocer Corralejo y sus célebres dunas e infinitas calas y El Cotillo y tomar por La Oliva para, si da tiempo, acabar en Betancuria y Pájara y volver a la capital.

GRAN CANARIA

Aunque lo habitual es partir de Las Palmas, en el caso de Gran Canaria recomendamos hacerlo del puerto de Agaete, enlace con Tenerife, y recorrer municipios del norte como Gáldar, Guía, Moya, Firgas y Arucas antes de ascender hasta Teror, parada simbólica obligada. Desde aquí, y adentrándonos aún más por el pinar y la cordillera interior, pasar por puntos emblemáticos como Artenara, Tejera y Roque Nublo hasta llegar a Maspalomas por el casco de San Bartolomé de Tirajana.

En las impresionantes dunas, y si tenemos tiempo, podemos arriesgarnos y visitar también, al Suroeste, Puerto Rico o el puerto de Mogán, aunque lo

más lógico es tomar rumbo a Las Palmas bordeando la costa este y pasando núcleos claves como Telde. Intenso y variado, pero factible.

TENERIFE

Por supuesto, los puntos de partidas son muy variados, pero apostamos por Los Cristianos para tomar rumbo a Puerto Santiago, con posible parada en las playas de Adeje, San Juan o Alcalá antes de conocer los imponentes Gigantes.

Desde aquí, al casco de Santiago del Teide para conocer a Masca, maravillarse con Buenavista y disfrutar de la Isla Baja: Teno Alto, Punta de Teno, Los Silos y sus charcos o el rico casco garachique. Un paso por el Drago milenario de Icod, con el Teide majestuoso de testigo, nos llevará al Valle de la Orotava.

-

*Desde Santa Cruz de La Palma,
la Isla puede recorrerse hacia
el norte, sur o casi atravesando
la impresionante caldera
de Taburiente*

-

El tiempo apremiará y, por eso, aconsejamos subir a Las Cañadas, extasiarse lo justo ante el inigualable espectáculo y coger hacia el monte de La Esperanza para disfrutar del patrimonio lagunero, bajar a su costa (Bajamar, La Punta...) y regresar luego rumbo a Santa Cruz.

Si nos ha sobrado algo de sol, por favor, vuelvan al sur y rematen el día en El Médano: si lo logran, habrán captado Tenerife en un día, palanca de cambios en mano y aún les espera la luna o la impredecible noche.



Bosch Car Service

Kilómetros de profesionalidad

en Canarias



Encuentra tu taller Bosch Car Service más cercano en Canarias:

- **DRV Sur C/** Chibergue, 18, 38639, Las Chafiras, **Tenerife**
- **DRV Icod Ctra.** Icod-La Guancha, 34, 38430, Icod de los Vinos, **Tenerife**
- **Elite Sur C/** Arkansas el Bebedero, 8, 38626, Arona, **Tenerife**
- **J. J. Motor Tenerife C/** Manuel Santaella, 14, 38205, La Laguna, **Tenerife**
- **Juan Cruz C/** Buenaventura Bonet, 26, 38203, La Laguna, **Tenerife**
- **Megrán Automoción C/** Fernando Beutell, 27, 38009, Sta Cruz de Tenerife, **Tenerife**
- **Antonio J. Hernández Sánchez C/** Princesa Guayarmina, 29, 35250, Ingenio, **Las Palmas**
- **Autos Ramírez e Hijos Crta.** Los Olivos 16, 35300, Sta. Brígida, **Las Palmas**
- **Mecánica Venezuela C/** Isaac Newton, 2-4, 35013, Los Tarahales, **Las Palmas**
- **Rayna C/Brezo,** 31, 35118, Agüimes, **Las Palmas**

Pide ya tu cita en www.boschcarservice.es

Más información en el **902 442 400**. Síguenos en:   

Bosch Car Service: para todo lo que tu automóvil necesita.



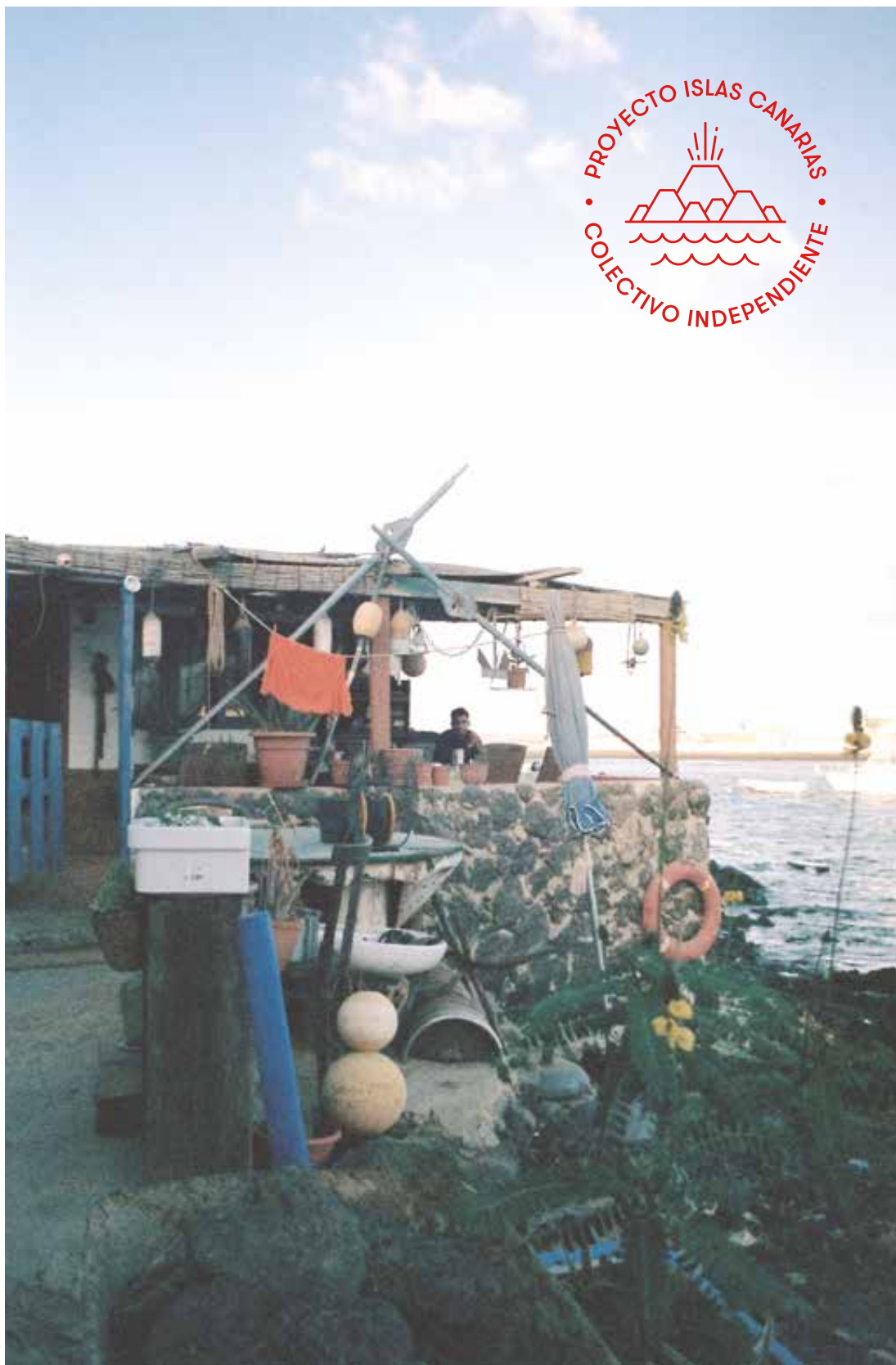

- 6 -

ENCANTO MAJORERO

Por Daniel Millán y Octavio Barrera

Llegamos a una isla desértica con más rincones ocultos de los que creíamos. Las playas kilométricas de arena impecable, las dunas donde perderse y pasar un buen rato alejado de la civilización eran datos que conocíamos antes de desembarcar en Puerto del Rosario, capital de Fuerteventura. Ambos habíamos tenido otras experiencias en la isla majorera, pero como siempre decimos: nunca es tarde para explorar otros rincones, esas peculiaridades que tiene cada Isla y que nos hicieron poner en marcha este proyecto.

En este caso, guardamos buenos recuerdos del pequeño pueblo de Majanicho. Nos lo cruzamos en el camino que une Corralejo y El Cotillo por una carretera de tierra que... ¡más te vale tener un 4x4 y no marear en el coche!

Dio la casualidad que conocíamos a una persona que reside allí durante todo el año, una de las pocas, ya que normalmente es un pueblo de temporada. Casas de estilo pesquero, botes que suben y bajan con la marea y alguna persona en su pequeña playa de arena... no pasó mucho más, aunque entre las anécdotas de aquel día recuerdo estar sentado en la terraza de una de esas construcciones antiguas a pie de orilla y comenzar a escuchar ruidos de un grupo de patos,

¡sí! de estos animales que normalmente te imaginas en pantanos, lagos, fuentes... Era una manada de ellos luchando por echarse algo al pico, al estilo de la gaviota, esperando las sobras que un marinero tiraba mientras limpiaba su pesca en una de esas mesas que parecen crecer del fondo del mar. "Aquí están desde que nacieron y se han acostumbrado al agua salada", nos contaron.

Al caer la noche, mientras conducíamos buscando un lugar para dormir, recuerdo un largo momento de reflexión para ambos. Al visitar a tanta gente diferente durante el viaje y poder integrarnos por un rato en su entorno, nos hacía replantearnos lo que significaba el término calidad de vida.



www.proyectoislascanarias.com
www.facebook.com/proyectoislascanarias



Gran Hotel
Atlantis Bahía Real
FUERTEVENTURA

CONDÉ NAST
johansens
Luxury Hotels - Spas - Vacations
AWARD
WINNER
2016

Mucho por Descubrir

www.atlantisbahiareal.com

reservations.bahiareal@atlantishotels.com

CORRALEJO - FUERTEVENTURA

Tel: +34 928 537 153



HARIA EXTREME LANZAROTE, LA CARRERA MÁS VOLCÁNICA DEL TERRITORIO NACIONAL



En solo seis años, la carrera por montaña Haría Extreme Lanzarote que este año se celebra el 19 de noviembre, se ha convertido en una de las pruebas destacada del calendario deportivo del *trail* nacional. Promovida por el ayuntamiento de Haría y organizada por el Club Deportivo Arista, en esta edición vuelve a sorprender con el recorrido de la modalidad Ultra que, por segundo año consecutivo, será puntuable para la Spain Ultra Cup Aml Sport HG. Sus corredores disfrutarán de los

singulares paisajes de La Geria, Timanfaya, Famara y de la espectacular subida del risco de Guinate.

Las cuatro pruebas de la carrera, (10 km en la modalidad Starter, 102 km en Cicar Ultra Extreme, 23 km en Médium y 41 km en la modalidad Binter maratón), atraerán a más de mil corredores nacionales e internacionales que atraídos por la dureza y belleza del recorrido no quieren perderse esta cita deportiva del *trail* nacional.

LA ESENCIA DE UNA ISLA

HACIENDA SAN JORGE

LOS CANCAJOS - ISLA DE LA PALMA

BIOSPHERE RESORTS TOURISM

GRUPO SAN JORGE

T. (+34) 922 18 10 66
reservas@hsanjorge.com
www.hsanjorge.com

AMPLIA OFERTA GASTRONÓMICA EN HOTEL BOTÁNICO



Es uno de los hoteles emblemáticos de Canarias y ofrece cuatro restaurantes a-la-carta: The Oriental, de cocina asiática, galardonado con el premio *Mejor Restaurante Temático*, otorgado por Mahou y los periódicos *La Provincia* y *La Opinión*, La Parrilla, con platos regionales españoles, carnes y pescados frescos y Il Pappagallo, con sus especialidades italiano-mediterráneas. En La Palmera Real, al aire libre y junto a la piscina puede disfrutar de almuerzos ligeros y de un variado desayuno-buffet.

ANACONDA, CON MÁS DE 170 METROS DE RECORRIDO, ESTARÁ INSTALADA ESTE MISMO AÑO



Aqualand Maspalomas da un paso más en ampliar su oferta con esta nueva atracción de última generación que hará disfrutar a grandes y pequeños con su flotador gigante para 4 personas. Al mismo tiempo, continúa con su plan de tematización y ampliación de zonas verdes, para seguir siendo uno de los parques acuáticos más potentes de Europa.

Hotel Damar

CENTRO DE NEGOCIOS - ARRECIFE
www.hoteldiamarlanzarote.com

Tu mejor opción en Lanzarote, en primera línea de playa

DESCUENTOS
PARA EMPRESAS

habitaciones desde
50€*
por noche

- Recepción 24h.
- Cafetería/Restaurante.
- Servicio de habitaciones.
- Servicio de parking.
- Wifi gratuito
- Caja Fuerte en la habitación.
- TV LED 42" con Canal + en todas las habitaciones.
- Información turística.
- Gestión de ventas de excursiones.
- Alquiler de coches, bicicletas, motocicletas, etc...
- Servicio de lavandería disponible todos los días.
- Salida tarde. Sujeto a disponibilidad.

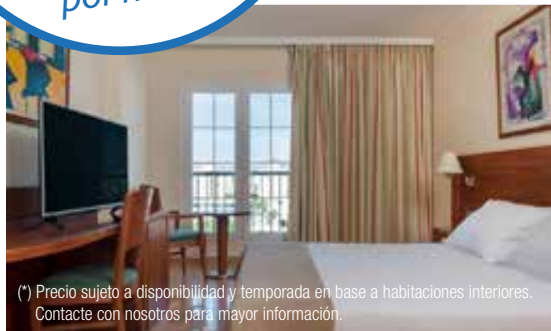

(*) Precio sujeto a disponibilidad y temporada en base a habitaciones interiores. Contacte con nosotros para mayor información.

EN LAS DUNAS DE MASPALOMAS, SANTA MÓNICA SUITES HOTEL

Recién inaugurado, Santa Mónica Suites Hotel comienza una ilusionante etapa caracterizada por el cuidado de los detalles. De estética moderna y minimalista, este hotel de la luz muestra espacios blancos y diáfanos y habitaciones espaciales y acogedoras.

Dentro de las amplias habitaciones, unas cómodas y anchas camas muestran con claridad que el hotel vela por el descanso de sus clientes. Todo su equipamiento: el mobiliario, el diseño de los baños, los colores... hasta los más mínimos detalles, han sido concebidos para generar una sensación de bienestar. Y de repente... salir a la terraza se convierte en una experiencia única, al sumergirnos en la magia de un paisaje simplemente hermoso: el mar de dunas de Maspalomas. Santa Mónica Suites Hotel es la mejor atalaya para otear desde la proximidad la belleza de uno de los espacios naturales más impactantes de Gran Canaria, de ahí el acierto de restaurar con las ideas y estética del siglo XXI este trampolín que nos permite hacer una inmersión en un paisaje de ensueño.

Como baluarte de sus cuatro estrellas superior, destacan su bar piscina, excelente buffet de desayuno y cena, y su magnífico restaurante a la carta: un auténtico mar de sensaciones con cocina medite-

rránea; además, los clientes se sentirán atraídos por la variedad de productos canarios regados con su espléndida bodega.

Disfrutar de la piscina climatizada, de la lectura en una hamaca del amplio solárium mientras se broncea o de un aperitivo en el bar-terraza, son distintas posibilidades para pasar un día singular. O quizás, un sugerente baño en el mar al que se puede acceder directamente por las dunas, sintiéndose parte de una naturaleza única.

El hotel también cuenta con otros servicios como gimnasio, WiFi de banda ancha en las habitaciones, aire acondicionado, cabinas de masaje, tenis de mesa, zona de relax y sauna finlandesa... todo enfocado al descanso y atención al cliente. Y además, por su localización y cercanía, se puede disfrutar de numerosas y variadas ofertas deportivas y de ocio.

Santa Mónica Suites Hotel, en su apuesta por la modernidad y el medioambiente, ha diseñado sus instalaciones con un sistema de gestión y control para lograr un ahorro energético, utilizando recursos como la planta solar térmica y un sistema avanzado de iluminación para dar sus servicios.

Venga al hotel de la luz.





ÁNGEL BENITO FERNÁNDEZ

Por *Rafael de Miguel*
Fotografías por *Tomás Rodríguez*



Director y Conservador del Parque Nacional de Garajonay, Ángel Benito Fernández (La Coruña, 1958) vive una perfecta simbiosis profesional y personal con el cofre que la naturaleza atesora en la isla de La Gomera. En 1986 opositó como ingeniero de montes y la foto de un libro sobre bosques de España, junto a su curiosidad por la laurisilva, hizo que recalara en la isla colombina. Un año más tarde, se hizo cargo de la dirección y hasta hoy. Sufrió como un trauma el incendio de 2012 y dice que su felicidad es perderse solo por los parajes del parque y reflexionar sobre la relación del hombre con la naturaleza.



La Laguna Grande: “Es una zona muy bonita que no es muy visitada e invito a que la gente se adentre en el camino y más en fechas como las de ahora, engalanado con esa floración tan espectacular que tenemos estos días. Es el momento de gala y cualquier persona que lo recorra se asombrará con esta explosión de floración”, explica Ángel con indisimulado entusiasmo. Este sector es representativo de la zona alta sur del parque, cuya mayor parte se quemó en el incendio de 2012, un área que ha sido agredida y se va recuperando poco a poco.



Bajada desde la carretera al caserío de El Cedro: “Es una pista pavimentada, que todo el mundo la hace en vehículo, pero invito a que la gente deje el coche en la parte alta y disfrute desde el primer momento del bosque para enlazar con los auténticos senderos, que atraviesan una selva de laureles de una gran belleza. Creo sinceramente que ningún visitante del parque debería perderse este paseo” asegura convencido en Director del Parque. También nos explica que esta zona refleja en su conjunto la vertiente norte del Parque Nacional.



Subida al Rejo, en el Barranco de la Madera: Se trata de una zona de nuevo acceso, un tanto desconocida y por lo tanto poco visitada, nos explica Ángel: “Está en la meseta de Vallehermoso, habilitada al público desde hace poco, con muchas pasarelas de madera y donde se pueden visitar riachuelos y varias cascadas. Este espacio está más ligado a las zonas bajas del parque donde hay muchos barbusanos, especies que no son tan frecuentes en otras partes del bosque. La zona tiene además una característica, la de ser un barranco muy encajado con paredes de bosque muy verticales”.

Come, nada,
juega, bebe, descansa,
fiesta, baila, salta, relájate.

Descuentos especiales
para residentes

FUERTEVENTURA
Sol Jandía Mar
(MORRO JABLE)

GRAN CANARIA
Sol Barbacan
(PLAYA DEL INGLES)

LA PALMA
Sol La Palma
(PUERTO NAOS)

LANZAROTE
Sol Lanzarote
(PUERTO DEL CARMEN)

TENERIFE
Sol Costa Atlantis
(PUERTO DE LA CRUZ)
Sol Tenerife
(PLAYA DE LAS AMÉRICAS)
Sol Parque San Antonio
(PTO. DE LA CRUZ)
Sol Puerto Playa
(PTO. DE LA CRUZ)
Sol Sun Beach
(PLAYA FAÑABE)

Sol La Palma

Sol Parque San Antonio

Sol Costa Atlantis

Sol Lanzarote

making your holidays real

Reserve en tu agencia de viajes
o visítanos en sol-hotels.com

 facebook.com/Sol.Hotels

Con diversión, risas y verdaderos momentos en familia, los hoteles Sol crean las mejores vacaciones bajo el sol. Nuestros hoteles se encuentran en los enclaves más bonitos de las Islas Canarias cerca de preciosas playas, que prometen una estancia acogedora llena de frescura, luz y diversión para toda la familia. Ya sean nuestros shows en vivo, las innumerables opciones gastronómicas o los Mini Clubs, unas vacaciones en un hotel Sol son una experiencia para toda la vida.



Sol
hotels

HUELLAS DE LAVA Y MAR

Por *Álvaro Morales*
Fotografías por *Tasio Armas*

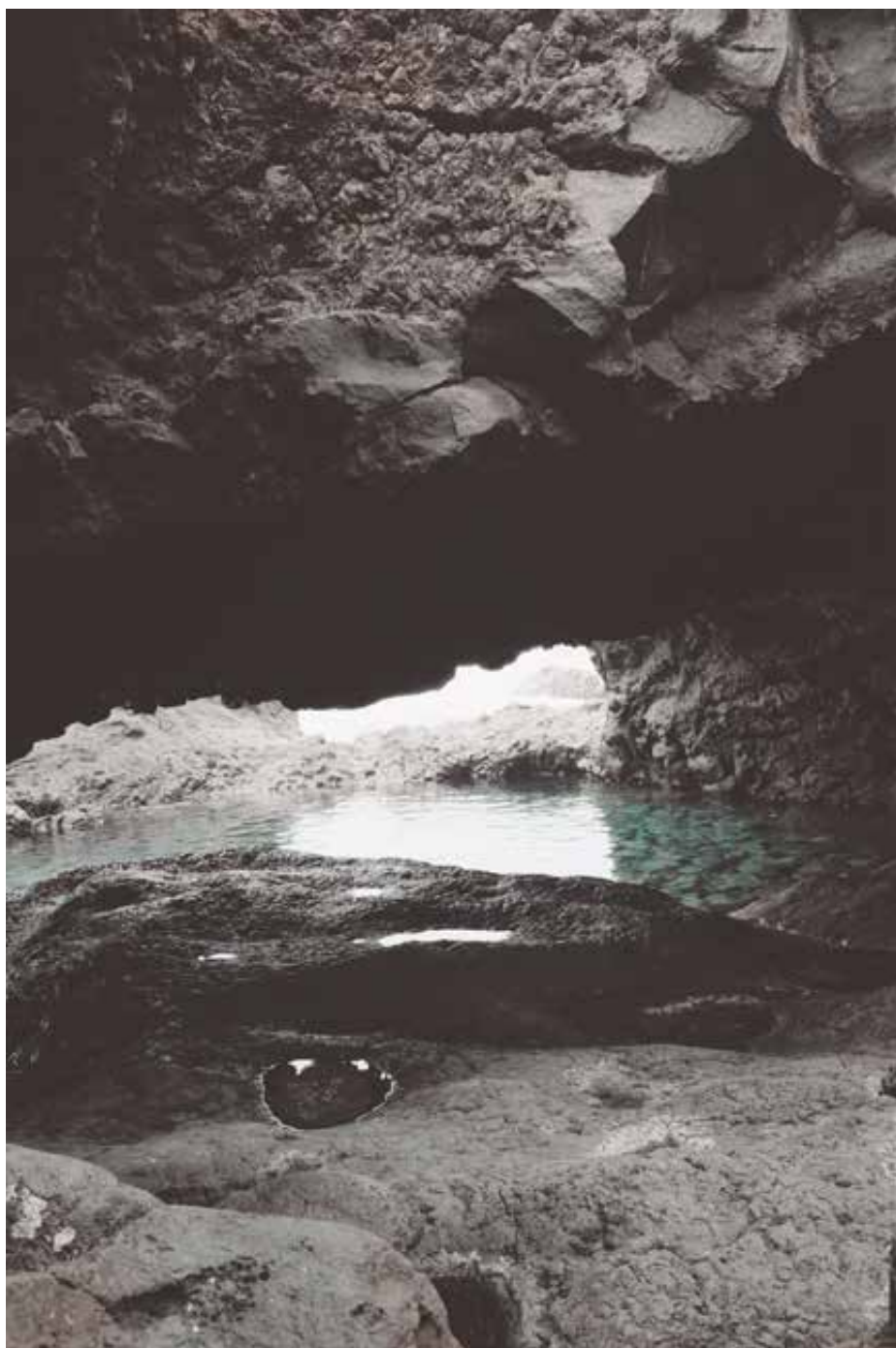

El Hierro es un tesoro en sí mismo, pero la impresionante zona de El Golfo esconde un diamante que deja boquiabierto al visitante más exigente. Sin necesidad de que un artista de relieve deje su trazo, el Charco Azul es un compendio irrepetible de los caprichos más elegantes, placenteros, sorprendentes e imbricados de la lava y el Atlántico. Sus aguas turquesas, su cueva, su roquete protector, sus entrantes a modo de cataratas y su cuidado entorno deben estar al inicio de toda lista de visitas.







Suele decirse que El Hierro vive de espaldas al mar, que es una isla encantadora pero con menos costa en comparación con otras. Por supuesto, lejos queda la relación por ejemplo con Fuerteventura o las comarcas sur de Tenerife y Gran Canaria, pero quien no haya ido y acuda con este prejuicio a la Isla del Meridiano se llevará una grata sorpresa a poco que indague y baje hasta oler, tocar y sentir el Atlántico.

Aunque hay muchas más zonas para romper el errático tópico, una de las más espectaculares, enganchadoras y contundentes se llama Charco Azul, se ubica en la no menos impresionante zona de El Golfo, al norte, y sintetiza como pocas piscinas naturales de Canarias cómo la naturaleza, los caprichos de la lava y su conjunción final, milenios después, con el pujante océano regala, de vez en cuando, lugares de ensueño como este.

El Charco Azul herreño rivaliza nominalmente con su hermano de La Palma, pero para muchos y sin minusvalorar para nada el palmero, otra de las perlas de este tipo en el Archipiélago, el situado en El Golfo es digno de acuarela, de película, de volver y volver y, sobre todo, de disfrutar al máximo. Llegar a él resulta relativamente sencillo.

Basta con ubicarse en el casco histórico de La Frontera, en el centro de El Golfo y tomar la vía que lleva de Tigaday a Los Llanillos. La señalización no suele confundir y pronto aparecen varias carreteras que bajan hasta la costa, donde se dispone de un espacio amplio para aparcar.

Desde aquí, una escalera serpenteante muy placentera al bajar, aunque cuesta un poco más subirla (en torno a 6-7 minutos), va desvelando cada vez más el tesoro final.

Además, lo hace mientras, si se levanta un poco la mirada a izquierda o derecha, se vislumbra también la escarpada, volcánica y espectacular costa norteña de El Hierro, tanto hacia el Noreste, con los emblemáticos Roques de Salmor presidiendo la vista, como hacia el Noroeste, con El Pozo de Sabinosa, Arenas Blancas y la parte volcánica más antigua de la Isla camino de la playa El Verodal, de sorprendente arena roja caída de la montaña y acantilado anexos tras las excavaciones mineras del pasado.

-

***Una primera ojeada lo
deja más que claro, la perla
auténtica, la que no se olvida,
la que hace que las manos se
vayan instintiva e inmediatamente
a las cámaras de fotos***

-

Al llegar al Charco, enseguida comprobamos que tenemos diversas opciones. Incluso, y si el habitual y potente océano da una tregua, hasta bañarnos a mar abierto, aunque lo que hay antes contiene sobrantes atractivos como para conformarse. Quién dice conformarse: sorprenderse, al máximo. De verdad.

Si bien se carece de amplios servicios, sí se cuenta con dos solárium de madera y un charco abierto de grandes dimensiones, complementado con otro recreado por el hombre en los que hay garantía de sol en gran parte del año.

No obstante, y una primera ojeada lo deja más que claro, la perla auténtica, la que no se olvida, la que hace que las manos se vayan instintiva e inmediatamente a las cámaras de fotos o al móvil para inmortalizarla (de hecho, se trata

Cien sun

Exclusivo en



Protección y Cariño van de la mano



desde
3,19 €

Encuentra la crema perfecta para tu tipo de piel entre nuestro amplio surtido



de una de las postales tradicionales de las Islas) es el increíble charco situado a la derecha si se mira al horizonte. A ese horizonte por el que tantos herreños y canarios miraron para emigrar.

-

Sintetiza como pocas piscinas naturales de Canarias cómo la naturaleza, los caprichos de la lava y su conjunción final, milenios después, con el pujante océano regala, de vez en cuando, lugares de ensueño como este

-

Ahora ya no hace falta la triste huida y sí se puede disfrutar tranquilamente de una piscina natural con una bellísima cueva volcánica, protegida por un roquete desde el que hacer lanzamientos de cabeza o de cualquier tipo a distin-

tas alturas y unas aguas que parecen dibujadas si están empozadas, con unos tonos turquesas o verdes, unas rocas en el fondo que dan ganas de abrazar, y unos claros y oscuros y zonas con gran irradiación del sol que componen un crisol marcador, de síntesis con la naturaleza, simplemente mágico.

Si el mar sube o se mueve bastante, resultan habituales las cascadas naturales por las zonas de entrantes, si bien conviene extremar la precaución con océano furioso. Sin embargo, durante gran parte del año este charco es apto para toda la familia y, con sus colores, contrastes, múltiples opciones de baño, tranquilidad pese a ser una visita asidua y sus infinitas y caprichosas formas volcánicas no deja lugar a ambigüedades o dudas: hay que apuntarlo entre las excursiones obligadas en El Hierro, incluso para repetir pronto y pasarse muchas, pero que muchas horas de magia natural.



Hotel Hacienda de Abajo

En la isla de las estrellas, una antigua y elegante hacienda, colección de arte y exóticas plantas, refinada gastronomía... Un hotel inolvidable al que siempre querrás volver.

In an island of amazing stars, an old & elegant sugar estate, an art collection surrounded by exotic plants, fine cuisine... A unique hotel to which you always want to return.



Medalla al Mérito Turístico en Sostenibilidad y Calidad



Premio Hispania Nostra a las Buenas Prácticas en la Conservación del Patrimonio Cultural y Natural



- Adults Only -

Calle Miguel de Unamuno, 11 • 38770 Villa y Puerto de Tazacorte • La Palma, Islas Canarias / Canary Islands

T: +34 922 406000 | F: +34 922 480894 | www.hotelhaciendadeabajo.com

LORO PARQUE FUNDACIÓN Y SUS CINCO GRANDES



Cuando la gente habla de los Cinco Grandes, se refieren a los mamíferos más grandes y carismáticos de África. No obstante, Loro Parque Fundación (LPF) de Tenerife mantiene, desde hace años, sus propios Cinco Grandes Loros: la Cacatúa Filipina, el Guacamayo de Lear, la Amazona Colirroja, el Loro Orejiamarillo y el Guacamayo Barbazul, todos de la familia de las psitácidas. Hace unos años estaban al borde la extinción pero, debido al éxito de los proyectos de LPF al final del 2015 estas especies se encuentran más seguras.



El bastión principal de la Cacatúa Filipina, es la pequeña Isla de Rasa, en las Filipinas, y la población era de 22 ejemplares en 1999. En 2015 superó los 340, aumentando la población silvestre total de cerca de mil, a más de 1.250. Gracias a la vigilancia de los guardias locales reclutados para el proyecto, 92 cacatúas jóvenes volaron de los nidos en la Isla Rasa.

Por la pérdida de su hábitat forestal, el Guacamayo de Lear del noreste de Brasil se redujo a solo 246 aves silvestres en 2001, para aumentar a más de 1.200 en 2015. El proyecto promovió la sensibilización de las comunidades locales, incluyendo fuentes alternativas de ingresos. Bajo su convenio con el Gobierno de Brasil, en 2016 LPF envió 9 de los 36 Guacamayos de Lear criados en su Centro de Cría en Tenerife, lo que constituyó la mayor repatriación de la historia de estas aves a su país de origen.

Aún más destacable es el regreso de la Amazona Colirroja, del sureste de Brasil, con una población en 2015 de 9.176 ejemplares, y de menos de 2500 a finales de la década de los 90. El proyecto de LPF ha detenido la comercio ilegal de los polluelos, y evitado la destrucción del hábitat boscoso. Los nidos artificiales instalados en el bosque han incrementado el reclutamiento de las amazonas jóvenes en la población silvestre.

Espectacular ha sido la recuperación de la población del Loro Orejiamarillo, de 82 loros en 1999 a 3790 individuos que han volado en los Andes de Colombia en 2015. El éxito de este proyecto es tal que la Unión Internacional para la Conservación de la Naturaleza ha reducido su categoría de amenaza de “en peligro crítico” a “en peligro”, al igual que el Guacamayo de Lear.

El Loro Orejiamarillo tiene una relación biológica con la palma de cera, y el proyecto colabora con la Iglesia Católica para convencer a sus seguidores de no cortar las palmas para el Domingo de Ramos.

Por último, el Guacamayo Barbazul de Bolivia cuenta hoy en día con una población de 350 ejemplares que viven en las llanuras del Beni, donde en 2001 se podían encontrar sólo 36 ejemplares. Para su existencia, los guacamayos dependen de pequeñas islas boscosas, rodeadas de sabanas inundables. El proyecto demuestra a los ganaderos cómo reducir su impacto en las islas de bosque, y también convence a los indígenas para usar plumas de guacamayo artificiales en los tocados ceremoniales. El proyecto ha establecido una reserva de 11.000 ha. que protegen el 30% de la población mundial del Guacamayo Barbazul en temporada no reproductiva.





Fuerteventura
La playa de Canarias

QUE
SUERTE
TIENES
DE VIVIR
AQUÍ

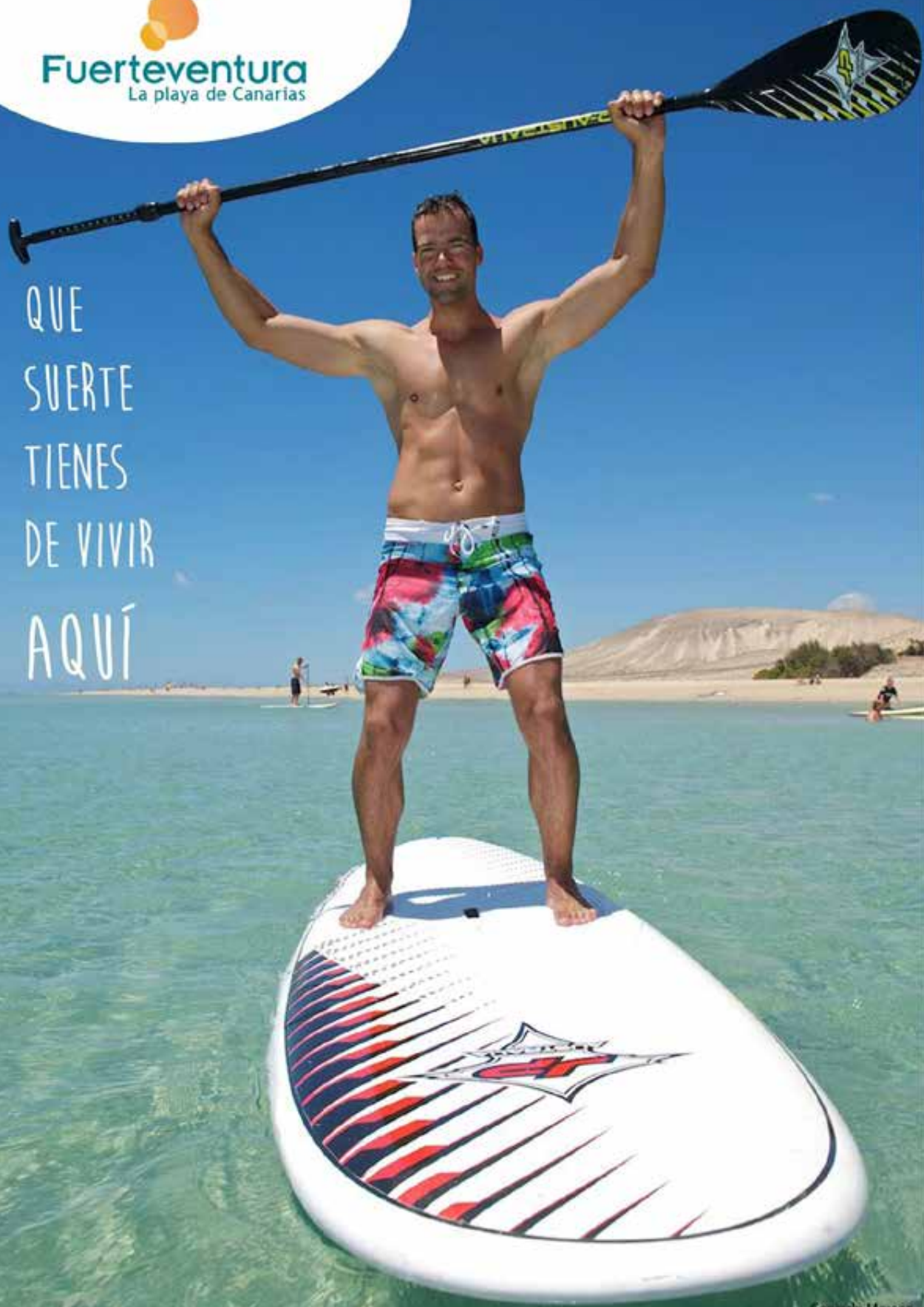

EL COLOR DE NUESTRAS CUMBRES

Por Juan José Ramos Melo @BirdingCanarias



Cada año, cuando la primavera comienza a desaparecer y el verano a ganar días a nuestro reloj, los lugares más altos del Archipiélago se llenan de color. Aumentan las temperaturas y los días se alargan dando la señal a miles de plantas, es el momento de la floración, un estallido cromático y sutiles aromas que irrumpen en nuestras cumbres.

El afamado naturalista alemán Alexander Von Humboldt, durante su ascensión al Teide en junio de 1799, pudo disfrutar de las últimas pinceladas de uno de los espectáculos florísticos más bellos que tienen lugar en las islas Canarias: la floración en las Cañadas del Teide, la aparición anual de miles de plantas en flor con llamativos colores que contrasta con el aparente inerte paisaje de las rocas volcánicas.

La floración en las cumbres de Tenerife, La Palma y en menor medida en Gran Canaria se produce en un corto periodo de tiempo, no prolongándose mucho más de dos meses, principalmente mayo y junio, pues pronto la alta insolación y el fuerte aumento de las temperaturas hacen marchitar buena parte de las flores. La mayor parte de las plantas de estos lugares muestran flores de colores muy llamativos: amarillos, rojos, violetas, blancos... con el principal fin de llamar la atención de un importante ejército de abejas, moscas, mosquitos, mariposas, polillas y otros invertebrados que actúan como polinizadores perpetuando la especie tras darse el festín de néctar y polen de una flor a otra.

Una florida bacanal que además atrae a otros comensales. Gracias a la presencia de los anteriores, llegan las aves insectívoras, como el mosquitero canario (*Phylloscopus canariensis*), el herrerillo norteafricano (*Cyaniste teneriffae*) y el canario (*Serinus canaria*). Son frecuentes devoradores de insectos que, además, actúan en menor medida como polinizadores al trasladar el polen en sus plumas y patas.

Todo en la naturaleza está perfectamente calculado para que cada año se repita, con mayor o menor intensidad, el fenómeno de la floración del llamativo tajinaste rojo (*Echium wildpretii*), una especie de columna formada por miles de

pequeñas flores de colores entre el rojo, rosa, violeta y azul, que puede superar los dos metros de alto y que sobresale en el paisaje del Teide en Tenerife y el Roque de Los Muchachos en La Palma. Junto al tajinaste aparecen los rosalillos de cumbre (*Pterosephalus* spp.) con sus voluminosas flores de color rosado, un exclusivo grupo de arbustos de las cumbres de Tenerife y La Palma que han sobrevivido a la presión ganadera del pasado y que en la actualidad, tras la prohibición del pastoreo, han podido recuperarse mostrando unas excelentes poblaciones.

-

La floración en las cumbres de Tenerife, La Palma y en menor medida en Gran Canaria se produce en un corto periodo de tiempo, principalmente en mayo y junio

-

La hierba pajonera (*Descurania bourgeauana*) pone el color amarillo en las zonas más abiertas, creando auténticos herbazales monocromáticos; flores del mismo color posee el codeso de cumbre (*Adenocarpus viscosus*) un arbusto leñoso, que junto a la retama de cumbre (*Spartocitrusus supranubius*) dan el nombre a este característico y exclusivo ecosistema, el retamar-codesar de cumbre.

Intercalando flores blancas, azules y violetas aparece el Alhelí del Teide (*Erysimum scoparius*) endémico de las islas de Tenerife, La Palma y Gran Canaria. De forma más reducida entre las rocas muestran sus flores la margarita del Teide (*Argyranthemum teneriffae*) y muchas otras plantas, algunas de ellas con poblaciones muy reducidas y amenazadas a nivel global, que normalmente sobreviven recluidas en las zonas más abruptas y de difícil acceso.



DE ARRIETA A FAMARA

Por *Aarón Rodríguez*
Fotografías por *Fernando Miranda*



Esta larga y hermosa ruta, de 19 kilómetros de longitud, ha sido diseñada por el Cabildo de Lanzarote para ser integrada en la red de senderos de la Isla y propone un espectacular recorrido que permite conectar la costa oriental y occidental de la Isla de los volcanes por el macizo de Famara, descubriendo así un entorno que alberga una ingente riqueza biológica y patrimonial, salpicado de bancales, acantilados, hornos de cal, arenados, acumulaciones de jable y puntos panorámicos de excepcional belleza.

Iniciamos el recorrido en la localidad de Arrieta (municipio de Haría), ubicada en la costa nororiental, junto a la playa de La Garita, hacia donde nos dirigimos. Desde allí, tomamos una senda que marcha paralela a la orilla, y que nos conduce suavemente hasta Lajero, pequeña localidad que alberga hornos de cal que se utilizaron en el pasado para proporcionar a las casas de la zona, de forma artesanal, su característico color blanco. A continuación, ascendemos ligeramente por el asfalto hacia la localidad de Tabayesco, antes de afrontar el fuerte ascenso por vereda hacia la Peña de La Pequeña, pasando por Morrete, el Agujero y Cerro Tabayesco, siempre con los arenados y las vistas sobre el fértil Valle de Temisa presentes, recompensando nuestro esfuerzo. Una vez rebasado este punto, en el kilómetro 4,9 y a 480 metros de altitud, continuamos subiendo, ya con mucha menor pendiente y conducimos nuestros pasos hacia la solitaria Ermita de las Nieves. Aunque nuestra ruta no alcanza Peñas del Chache, cima de Lanzarote con sus 670 metros sobre el nivel del mar, desde el entorno de

esta pequeña edificación religiosa (592 metros de altitud) que se ubica casi en la mitad de nuestro recorrido (kilómetro 8,9) se obtiene una panorámica excepcional que abarca el Risco de Famara y la playa homónima, así como El Jable, el pasillo por el que circulan las blancas arenas organógenas que, empujadas por los vientos, atraviesan la Isla de noroeste a sureste y alcanzan la costa de Arrecife. Se divisa asimismo nuestro destino, La Caleta de Famara y a lo lejos, las sorprendentes Montañas del Fuego, testigos de la erupción que asoló Lanzarote entre 1730 y 1736.

Tras disfrutar del panorama en este idílico emplazamiento, continuamos por la pista, desviándonos antes de alcanzar el Pico de Maramajo, ya en las proximidades de Los Valles y Teguiise, para descender hacia Las Laderas, al pie del Risco, por la cabecera de la fértil Vega de San José. Desde aquí, nos encaminamos por pista hacia la Urbanización de Famara y, ya por carretera, hacia la Caleta de Famara, donde, a la orilla del mar, finaliza nuestro recorrido.





¿Quieres estudiar un Master?

#eoiteayuda

a conseguir tus retos

MBA Full Time (Madrid/Sevilla)

Master en Gestión del Medioambiente en la empresa (Sevilla)

MBA Part Time (Madrid)

Executive MBA (Madrid/Sevilla/Online)

International MBA (Madrid)

Master en Administración y Dirección de Empresas con Especialidad (Online)

International Master in Sustainable Development and Corporate Responsibility (Madrid)

Master en Business Intelligence y Big Data (Online)

Master en Energías Renovables y Mercado Energético (Madrid)

Master en Calidad y Reingeniería de Procesos (Online)

Master en Ingeniería y Gestión Medioambiental (Madrid)

Master Executive en Energías Renovables y Eficiencia Energética (Online)

Master en Ingeniería y Gestión del Agua (Madrid)

Master Executive en Desarrollo Sostenible y Responsabilidad Corporativa (Online)

PROGRAMA
ANTICÍPATE

MATRICÚLATE ANTES
DEL 19 DE JULIO
Y DISFRUTA DE HASTA UN...

25%^{DESCUENTO}

91 349 56 00 • informacion@eoi.es • www.eoi.es

ENCUENTRO MUNDIAL DE LAS ESTRELLAS: UNA NUEVA PERSPECTIVA PARA EL TURISMO CANARIO



Imagen de la NASA

Canarias es uno de los principales destinos turísticos de España. Cerca de 12 millones de turistas, según datos de Turespaña, llegan cada año atraídos por la belleza de sus playas y paisajes y sus agradables temperaturas. Sin embargo, ofrecen mucho más que sol y playa. Sus características geográficas y su climatología las convierten en uno de los mejores emplazamientos de Europa para contemplar y estudiar el cielo.

Para divulgar la excepcionalidad de su cielo y dotarlas de una nueva ventaja competitiva nace el Encuentro Mundial en las Estrellas (EME). Su objetivo: posicionar las Islas como destino turístico líder en Europa en particular en el subsector de turismo astronómico, una modalidad con gran potencial y apenas desarrollada en España hasta la fecha. Declarado por el Gobierno como *Acontecimiento de Excepcional Interés Público* (AEIP), EME es gestionado por la Escuela de Organización Industrial (EOI), fundación pública estatal adscrita al Ministerio de Industria, Energía y Turismo y escuela de negocios decana en España, que está celebrando su 60 aniversario.

Hasta 2017, el Archipiélago será escenario de un diverso abanico de iniciativas multidisciplinares, protagonizadas por figuras de máximo prestigio nacional e internacional. Todo con el objetivo de ubicarlo en el mapa internacional del turismo astronómico desde una perspectiva que comprende ciencias, tecnología, arte, gastronomía, cultura y turismo de relax, ocio y salud.

Asimismo, el Encuentro contribuirá a la renovación y consolidación de la oferta turística de Canarias y a la dinamización de sus infraestructuras turísticas, hoteleras, aeroportuarias y hosteleras, actuando como motor de nuevas inversiones.

Además ofrecerá a Canarias la oportunidad de convertirse en sede de un Acontecimiento de Especial Interés Público, con la notoriedad que conlleva y poniendo además en valor una de sus cualidades naturales poco conocida hasta el momento.

Bajo esta marca se promoverán diversas actividades encaminadas a ofrecer una nueva visión de Canarias, más allá de los atractivos de sol y playa que las han convertido en destino turístico destacado. Estas iniciativas destinadas a un público con intereses diversos engloba música, deporte, gastronomía, arte, ciencia, tecnología...

¡Bienvenidos a EME! ¡Bienvenidos al cielo de Canarias!

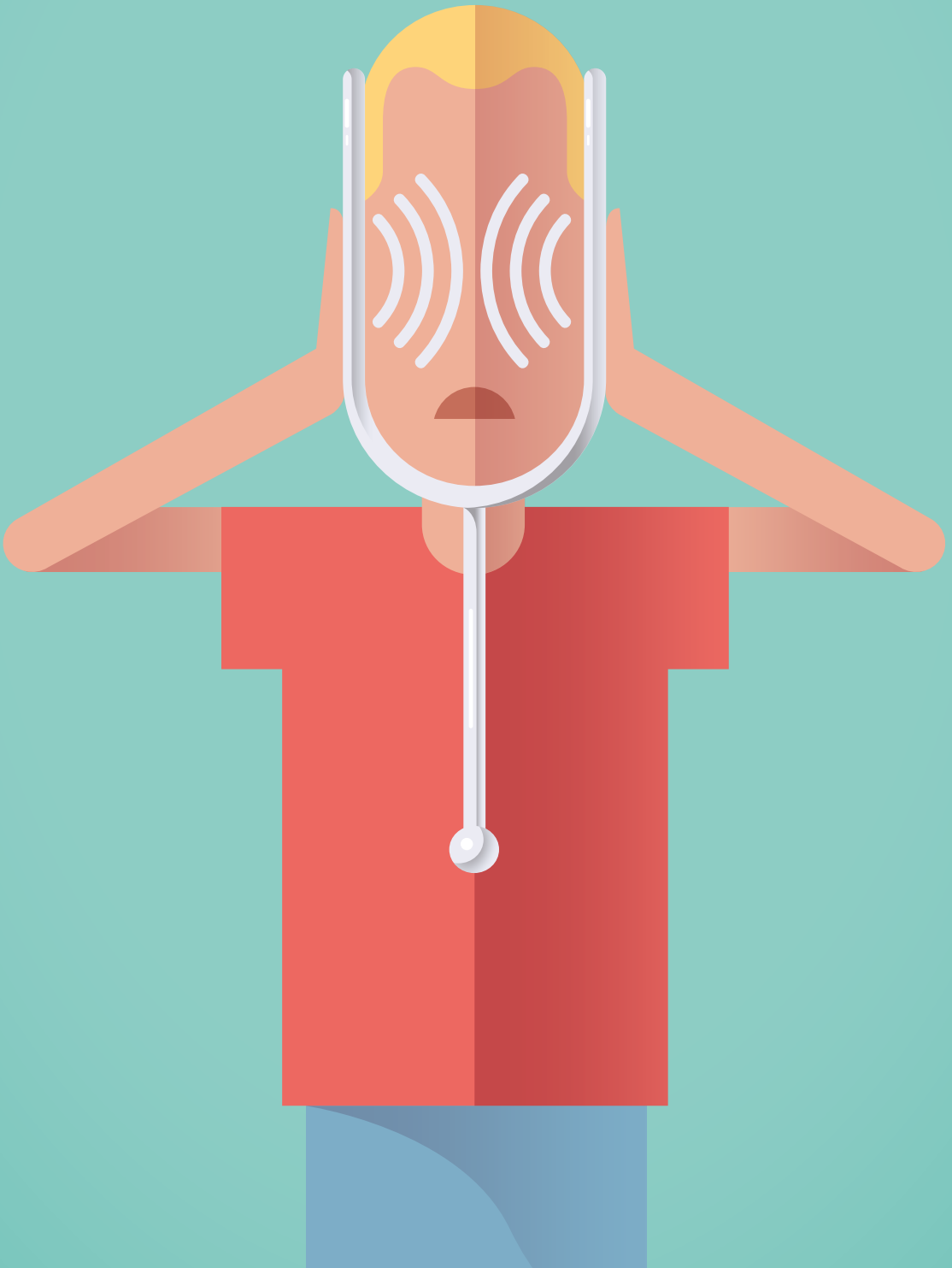

CUANDO NO EXISTE EL SILENCIO

Por *Verónica Martín*
Ilustración por *Ilustre Mario*

Los tinnitus o acúfenos son esos pitidos más o menos constantes que impiden a la persona disfrutar de la ausencia de sonido.

Muchas personas no saben lo que es el silencio. No son capaces de poder disfrutar de él porque un pequeño (o gran, según los casos) zumbido o ruido dentro de los oídos les impide saber lo que es la ausencia de sonido. Técnicamente se llaman tinnitus o acúfenos. No es una enfermedad en sí sino un síntoma generado dentro de las propias vías auditivas de una persona.

Afectan hasta a un 10 por ciento de la población. A pesar de esta frecuencia, la ciencia aún no ha podido determinar las causas de estos persistentes zumbidos, pese a que pueden afectar a la calidad de vida de los que los padecen al impedirles descansar con normalidad. En los casos muy extremos se ha llegado a relacionar con problemas de salud mental graves e, incluso, con conductas suicidas.

No hay un patrón para su aparición pero en muchas ocasiones, se relacionan con momentos vitales determinados o situaciones muy estresantes como un despido o la cercanía a la jubilación. También es posible que sean producidos por el efecto adverso de una medicación concreta, lesiones en el interior del oído o profesiones como la de músico o camarero, muy en contacto con altos decibelios.

El tinnitus puede aparecer de forma paulatina o repentina. Raramente indica un problema de salud muy grave, pero es recomendable acudir al médico cuando se experimenta. El abordaje, según el caso, debe ser multidisciplinar pues intervienen otorrinolaringólogos, psicólogos, médicos de Atención Primaria y audioprotesistas entre otros.

Según los expertos del centro auditivo Herrera Cerpa de Gran Canaria “los acúfenos son sonidos intermitentes o permanentes que se pueden percibir en un oído, en los dos o referirse a toda la cabeza, sin que exista una fuente sonora exterior que los origine. La naturaleza y la intensidad del sonido son muy variadas: pitidos, ruido de viento, ruido de agua, silbido, etc”.

Desde este centro especializado se recuerda que “la persona afectada suele acudir en primer lugar a su médico de cabecera, quien le deriva al otorrino, o bien acude directamente a él, en busca de un tratamiento que consiga eliminarlos. Dado

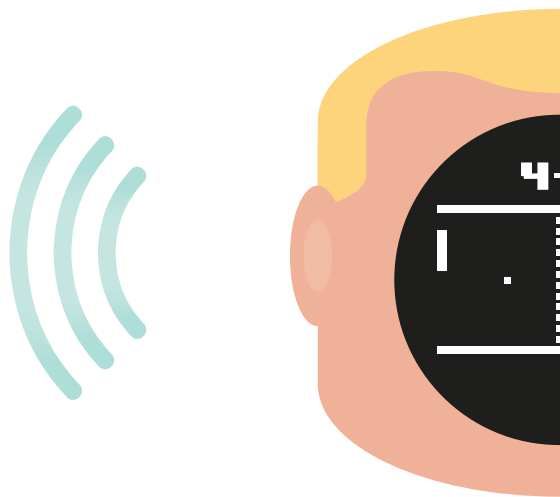

que hay un gran número de causas posibles, el diagnóstico de los acúfenos resulta extremadamente difícil. Aunque hay algunos que pueden diagnosticarse y tratar, para muchos de ellos por el momento, la medicina no tiene solución eficaz”.

-
La ciencia no ha encontrado aún su origen y curación pero hay técnicas que ayudan a convivir mejor con el problema
-

En Canarias hay muchos centros destinados a atender este problema como pueden ser los centros GAES o los Centros Auditivos Herrera Cerpa cuyo gerente, Jonay Cabrera Herrera, explica que han ampliado su servicio de audiología incorporando la terapia de acúfenos o Terapia Reentrenamiento Auditivo (TRT).

En este sentido, añade que “el paciente que acude a nuestro centro previamente ha sido valorado por el médico es-

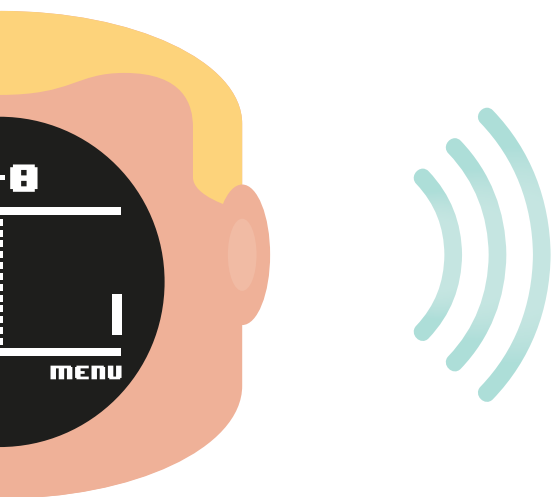

pecialista. El equipo de audioprotesistas realiza una planificación del tratamiento en el que, tras realizar una entrevista con el paciente, recogen sus datos médicos, averiguan el tipo de tinnitus que presenta. Para saber cómo afecta a su vida personal y/o laboral le someten a cuestionarios como el THI, y el test E.V.A. que mide la intensidad de molestia que genera el acúfeno en la persona”. Además, se lleva a cabo la realización de una audiometría tonal, una audiometría verbal (que son habilidades de inteligibilidad verbal) y una acufenometría (las características del acúfeno). En este proceso, Cabrera insiste en que “nuestros audioprotesistas informan y asesoran al paciente con tinnitus si procede o no comenzar con la terapia y si fuera aconsejable, se recomendaría la utilización de generadores de sonido terapéutico”.

Por su parte, los centros GAES aportan la Terapia Integral del Tinnitus (TIT) que anuncian como “un nuevo concepto de terapia realista que proporciona resultados muy buenos a largo plazo. La TIT enseña a convivir con el acúfeno me-

dante la estimulación de otros sonidos similares, generados por instrumentos auditivos digitales. Esta terapia combina la utilización de TCI's (instrumentos de control del tinnitus), acciones de corrección auditiva y asesoramiento en conductas a seguir”. En este sentido, informan que según el Estudio Multicéntrico en GAES IAI, “el 84% de los pacientes manifiesta una mejora evidente tras esta terapia. Asimismo, el 60% afirma haber notado una mejora inmediata: menor sensación de ruido, más calma o un estado de mayor relajación”.

Por su parte, desde Herrera Cerpa remarcan que sus pautas de intervención se componen de sesiones estructuradas durante las cuales al paciente se le proporciona la información detallada para crear un nuevo marco de referencia cuando piense en su tinnitus. “Normalmente la mayoría asocian la percepción de ese sonido como una amenaza y es cuando se convierte en un problema para su vida cotidiana. Nuestro objetivo será, mediante la terapia y los generadores de sonido terapéutico, lograr la habituación y desmitificar el tinnitus pasando de ser ‘algo malo y nada confortable’ a ‘algo neutral’”.

Para ser más claro, Jonay Cabrera recalca que “lo que se pretende con la terapia es la habituación, intentando que el paciente se acostumbre a un estímulo sin realizar ningún esfuerzo consciente”. Y pone como ejemplo que “si te compras un reloj nuevo analógico, su sonido te molestará inicialmente, pero pasados unos días cuando pasen unos días ya no lo percibirás como desagradable”. Independientemente del centro escogido, el proceso debe estar coordinado y supervisado por el médico especialista y el paciente informado de todo su proceso, verificando los avances y mejoras que experimente.

TERAPIA DE ACÚFENOS EN CENTROS AUDITIVOS HERRERA CERPA

Centros Auditivos Herrera Cerpa amplía su servicio de audiología incorporando la terapia de acúfenos o Terapia de Reentrenamiento Auditivo (TRT). Los acúfenos son sonidos intermitentes o permanentes que se pueden percibir en un oído, en los dos o referirse a toda la cabeza, sin que exista una fuente sonora exterior que los origine. La naturaleza y la intensidad del sonido son muy variadas: pitidos, ruido de viento, ruido de agua, silbido, etc.

El equipo de audioprotesistas realiza una planificación del tratamiento en el que se realiza una entrevista con el paciente, se recogen datos médicos sobre el tipo de tinnitus que presenta, como le afecta a su vida personal y/o laboral mediante cuestionarios como el THI , que nos ayuda a categorizar el nivel de incapacidad que produce el acúfeno en la persona y el test E.V.A., que mide la intensidad de molestia que genera el acúfeno en la persona.

Además, se llevará a cabo la realización de audiometría tonal, audiometría verbal y acufenometría. Nuestros audioprotesistas informan y asesoran al paciente con tinnitus si procede o no comenzar con la terapia y si fuera aconsejable, se recomendaría la utilización de generadores de sonido terapéutico. Normalmente, la mayoría de los pacientes con acúfenos asocian

la percepción de ese sonido como una amenaza y es cuando el tinnitus se convierte en un problema para su vida cotidiana. Nuestro objetivo será mediante la terapia y los generadores de sonido terapéutico, lograr la habituación desmitificando el tinnitus, cambiándolo de “algo malo e incómodo” a convertirlo en “algo neutral”.

La terapia de habituación consiste en que el paciente se acostumbre a un estímulo sin realizar ningún esfuerzo consciente. Por ejemplo, si compra un reloj nuevo analógico, inicialmente el sonido de las agujas del reloj le molestarán, pero cuando pasen unos días, ya no percibirá ese sonido como molesto. Todo este proceso siempre estará coordinado y supervisado con un médico especialista que informará al paciente de su evolución verificando los avances y mejoras que experimente.

T. 928 373 143 - www.herreracerpa.es



UN CONCEPTO INNOVADOR EN ESTÉTICA AVANZADA



La belleza y el cuidado de la piel, tanto del rostro como del cuerpo, son los pilares fundamentales del centro de belleza Le Petit Salon Las Palmas, ubicado en la capital grancanaria en la Calle Los Martínez de Escobar 24, Local 11 Las Palmas de G.C. Su propietaria Vanessa García, especialista en belleza por excelencia en Canarias, garantiza excelentes resultados gracias a su rigor en el trabajo y la búsqueda ininterrumpida de las mejores técnicas y exclusivas terapias con tratamientos personalizados.

T. 828 121 274

NUEVO CENTRO MÉDICO ESTÉTICO EN LANZAROTE



Para hombres y mujeres que buscan mejorar a nivel facial y/o corporal y contar con asesoría en medicina estética responsable. Aplicaciones faciales, corporales, depilación láser, estética genital, micronutrición y alimentación. Tratamientos para pacientes oncológicos, carboxiterapia, esclerosis de venas, PRP, colágeno, tratamiento de la mujer embarazada y para parejas.

www.maive.es - Facebook

T. 828 902 864 / 638 128 452



LOS MEJORES PRECIOS CON TODO INCLUIDO
audífono + pilas + revisiones
+ servicio postventa

Silvia | AUDIOPROTESISTA DE MERCEDES DESDE HACE 8 AÑOS

“Sé que siempre puedo contar con ella”

Mercedes | PROFESORA Y CLIENTA DE GAES

En GAES le mejora de la audición va más allá de la venta del audífono. **Nuestros profesionales están a tu lado antes, durante y después de la adaptación para conseguir una óptima calidad auditiva.** Te ofrecemos la tecnología más avanzada y un completo servicio postventa.



GAES
Centros Auditivos



JEREZ
CAPITAL MUNDIAL DEL
MOTOCICLISMO
www.jerezcm.es

902 026 024
REVISIÓN AUDITIVA GRATUITA
¡LLAMA Y SOLICÍTALA!
gaes.es / facebook.com/GAESCentrosAuditivos

LA SOLUCIÓN MÁS AVANZADA

PARA LA PÉRDIDA DE SUS DIENTES

Rehabilitación de maxilares edéntulos con implantes cigomáticos. Casos extremos.

Actualmente, la utilización de implantes dentales para rehabilitar maxilares sin dientes es la opción más recomendable y menos invasiva.

Ocasionalmente en algunos pacientes es imposible colocar implantes tradicionales porque se ha producido una pérdida ósea, bien por la caída de las piezas dentales o por el uso continuado de prótesis removibles.

En estos casos utilizamos la técnica de carga inmediata con **implantes cigomáticos**. Consiste en colocar 2 implantes cigomáticos (long.35-52mm) anclados en el hueso malar y 2 implantes convencionales.



Obtenemos así 4 puntos de anclaje para rehabilitar la arcada dental completa el mismo día de la cirugía, pudiendo colocar por la tarde una prótesis fija provisional atornillada.

Esta técnica se realiza bajo sedación consciente intravenosa, supervisada por un anestesista.

El Dr. Caballero de Rodas y su equipo está especializado en rehabilitar este tipo de maxilares.

ClínicaDental 
Caballero de Rodas
Implantología y Estética Dental

 Calle Torres, 20 | Triana
T. 928 367 296
clinicacaballeroderodas.com



CUIDAR LA SALUD ÍNTIMA FEMENINA EN CLÍNICA BONOME



Con los años el aspecto de los genitales externos puede sufrir modificaciones. La medicina estética genital femenina proporciona su rejuvenecimiento con mejoría estética y funcional e incremento de la satisfacción sexual y la autoestima. En Clínica BONOME apostamos por un novedoso tratamiento, realizado en consulta en 20-30 minutos, que combate la sequedad y atrofia vaginal; favoreciendo la recuperación de la turgencia y buen

aspecto de los labios mayores. Desirial® es el primer gel antioxidante de ácido hialurónico formulado especialmente para preservar la salud íntima de la mujer. La paciente podrá hacer vida normal desde el primer momento y se recomienda una sesión anual. No dejes que los cambios de tu cuerpo cambien tu vida. Tu cuerpo cambia, tu vida no tiene por qué. Más información en 922 282 162 o redes sociales de @ClinicaBONOME



NUESTRO SECRETO MEJOR GUARDADO

La primera línea cosmética creada con plátano 100% ecológico.

- Regenerador celular
- Antioxidante
- Incrementa las fibras de colágeno
- Hidratante
- Protector
- Anti radicales libres



® Disponible en puntos de venta seleccionados y en mussacanaria.com



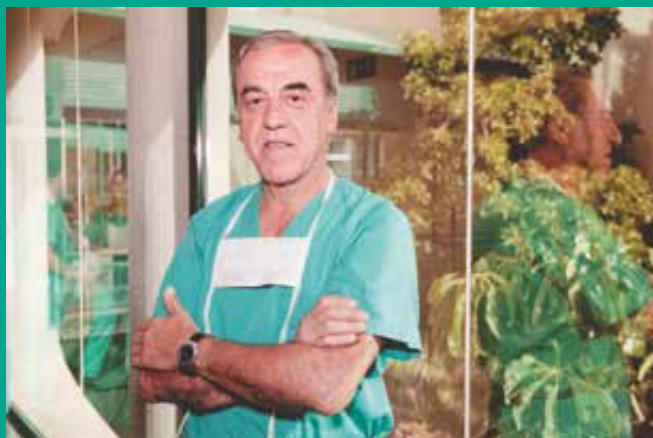

“LA UNIDAD DE PIE DIABÉTICO PUEDE EVITAR LA AMPUTACIÓN”

Hospiten Rambla cuenta con un equipo de expertos, como el Doctor Manuel Maynar, jefe del Servicio de Diagnóstico y Terapéutica Endoluminal, para luchar contra esta enfermedad.

¿Qué es el pie diabético?

Si se es diabético y padece una lesión por pequeña que esta sea, en un pie, Vd. tiene un pie diabético. Mi consejo es que acuda de inmediato a una Unidad de Pie Diabético porque se puede evitar la amputación.

¿Qué consecuencias puede tener para quien lo padece?

La afectación del pie sin un diagnóstico oportuno, hace que el enfermo portador de la lesión, vea como esta va progresando, lo que puede llevarle a la amputación de la extremidad.

¿Existen muchos casos en Canarias?

Canarias, es el territorio donde se produce el mayor número, con un gran costo social por las diferentes limitaciones en la deambulación.

¿Cuál es el origen de esta patología?

Es común creer que es una patología vascular pero solo ocurre en un 50% de los enfermos, ya que el otro 50% es por deterioro neurológico del territorio, lo que significa que se están produciendo lesiones, pero no se siente dolor aun teniendo pulso arterial. Un 15% de los diabéticos desarrollan úlceras en las extremidades.

CABO VERDE SE INTERESA POR LA SANIDAD PRIVADA DE CANARIAS



Un total de 13 empresas del sector sanitario privado de Cabo Verde visitó Canarias para conocer la calidad de los servicios que ofrecen las Islas y establecer alianzas con empresas homólogas, informó la Sociedad Canaria de Fomento Económico (Proexca). La delegación cabo-verdiana estaba integrada por representantes de aseguradoras, clínicas e importadoras y comercializadoras de productos farmacéuticos de Santiago, San Vicente,

Sal y Boavista. Las empresas africanas han manifestado su interés por aprovechar la visita a Canarias para acordar nuevas alianzas empresariales con otras clínicas o empresas sanitarias, buscar nuevos suministradores de medicamentos, productos farmacéuticos y cosmética y analizar la posibilidad de establecer acuerdos cooperación con hospitales locales a los que poder evacuar los enfermos más graves desde Cabo Verde.

TUS ESTUDIOS DE GRADO UNIVERSITARIO CON DENTAZUL



Ahora con nuestros Ciclos Formativos de Grado Superior en: Prótesis Dentazul, Higiene Bucodental y Audiología Protésica. Además puedes obtener la doble titulación en el mismo tiempo.

T. 922 246 083 / 922 232 459
Centro de Especialidades Protésico Sanitarias de Canarias Grupo Dentazul.
Avenida Reyes Católicos, 35
Santa Cruz de Tenerife. Tenerife

EL HUC OBTIENE CUATRO NUEVAS CERTIFICACIONES DE CALIDAD Y EXCELENCIA

El Complejo Hospitalario Universitario de Canarias (HUC) ha obtenido la certificación de su Sistema de Gestión de la Calidad, según la norma ISO 9001:2008, para Atención a la Salud Reproductiva, Atención al Paciente con Cáncer de Mama, Atención al Paciente con Ictus y Formación Sanitaria Especializada, informa *Diario de Avisos*. El consejero de Sanidad del Gobierno de Canarias, Jesús Morera afirmó que este certificado “demuestra la capacidad de los servicios para gestionar y controlar sus procesos de modo que aseguren los servicios y productos finales y la plena satisfacción de los pacientes y usuarios”. Los auditores de Aenor evaluaron la documentación de los procesos y su conformidad con la norma, pero también la consistencia de los métodos de seguimiento de indicadores y acciones de mejora desarrolladas.



FEMTOSEGUNDOS PARA LA VISIÓN

El láser de femtosegundo para la cirugía ocular ha producido una revolución tecnológica. Realizar cirugía sin bisturí atrae a cirujanos y pacientes.

¿Qué es un láser de femtosegundo?

Se trata de una nueva generación láser que alcanza una velocidad excepcional, lo que le permite aplicaciones únicas.

¿Qué importancia tiene este láser?

Hace innecesario el uso de cuchillas en cirugía, realizando con láser todas las incisiones. Es rápido y evita complicaciones.

¿Qué ventajas concretas aporta el láser de femtosegundo para operar cataratas y presbicia?

Es una cirugía menos invasiva, más segura, mejora las heridas y el tiempo de cirugía. Los resultados son precisos.

¿Cuáles son las ventajas para corregir las dioptrías?

Muchos creen que la cirugía láser para la miopía, hipermetropía o

astigmatismo era toda con láser. Sin embargo, los cortes se realizaban manualmente. El láser de femtosegundo permite realizar todo con láser.

¿Sus ventajas han sido demostradas?

Numerosos artículos científicos demuestran los beneficios de esta técnica.

¿Es el futuro de la cirugía?

La mayoría de los centros realizarán en el futuro la cirugía con el láser de femtosegundo.

¿Existe ya suficiente experiencia en Canarias?

El Instituto Oftalmológico Amigó realiza cirugías para la corrección de vista cansada, cataratas, miopía y astigmatismo desde 2014.

T. 922 535 971



“HOY LAS REDACCIONES PARECEN OFICINAS DE MANHATTAN”

Por *Rafael de Miguel*
Fotografías cedidas por *Fernando Delgado*

Acaba de publicar *Sus ojos en mí*, novela protagonizada por Santa Teresa de Jesús y *Premio Azorín*. Con Fernando Delgado (Santa Cruz de Tenerife 1947) hablamos también de su carrera periodística y de los paisajes de su memoria.

¿Qué le llamó la atención de la figura de Santa Teresa para embarcarse en su novela?

En realidad yo quería hacer una novela sobre San Juan de Cruz, pero un amigo comentó que el santo apenas había vivido alguna peripecia como su escapada de la cárcel después de que los monjes lo torturaran. La verdad es que me molestó su comentario, pero pensé que quizá tendría razón. Hace años un hispanista

ingles me habló de fray Jerónimo Gracián de la Madre de Dios, un personaje sugestivo con una vida llena de aventuras que había fascinado a Teresa de Jesús. Leí el epistolario de Santa Teresa y percibí el deslumbramiento intelectual de la santa por el fraile. Años después, leyendo la biografía de San Juan de la Cruz de Gerald Brenan, cuando narra el encuentro entre Teresa y Jerónimo lo resume con un “se enamoraron”. Esto fue lo que me permitió arrancar con esta historia.

¿No es osado contar una historia de amor místico, no carnal, en estos tiempos de amor fugaz, sexo rápido...?

Encaja bien, estos tiempos son como otros en cuanto al sexo, quiero decir, si acaso hay más tolerancia, pero creo que el sexo siempre se ha ejercido y funciona muy bien, incluso con los estímulos de lo secreto. Creo que incluso ahora la gente se emborracha más que hace el amor. Cuando veo a los de los botellones y miro qué se ponen, no creo que les dé mucho tiempo para el sexo. En aquellos tiempos había mucho morbo y mucha depravación, pero no es el caso de Teresa de Jesús.

-

“Si sobrevuelo el Teide o paseo por Las Cañadas me sigo emocionando, lo mismo que si me acerco a Candelaria, que me recuerda cuando mi madre me llevaba allí en mi infancia”

-

Su paso por los medios de comunicación: la radio.

La radio ha sido fundamental en mi vida, le debo mucho aunque estimo que me ha querido más a mí que yo a ella. He sido más un hombre de papel, amante de aquellas redacciones que olían a tinta, porque ahora las redacciones parecen oficinas de Manhattan. Da lo mismo una oficina de seguros que una redacción periodística. Llegué a Radio Juventud de Canarias siendo un jovencito, me trataron muy bien. Después hice unas oposiciones y entré en RNE en Canarias y allí pasé unos años estupendos gracias a compañeros excelentes, entre ellos Mayte Acarreta y José Antonio Pardellas. Años más tarde dirigí RNE dos veces, que fue un reto muy importante y donde

tuve satisfacciones e insatisfacciones como es lógico.

En TVE presentó el Telediario de fin de semana...

Sí, nunca lo hubiera creído. En principio no me encontré a gusto, estaba descolocado, pero lo fui superando y como tuve libertad para hacer de los telediarios de fin de semana espacios de reflexión, de cultura y hacer un telediario un poco personal, fue muy gratificante.

¿Qué paisajes acostumbra a recuperar de su memoria?

No quiero entristecerme con las ausencias, pero hay pasajes fundamentales que para mí son iconos. Si sobrevuelo el Teide o paseo por Las Cañadas me sigo emocionando, lo mismo que si me acerco a Candelaria, que me recuerda cuando mi madre me llevaba allí en mi infancia. Realmente busco los paisajes de mi memoria, claro, y es natural que eso me emocione.

¿Sigue la producción de escritores canarios?

Me llegan obras de gente nueva y también de amigos como Alberto Omar Valls que acaba de escribir una novela excelente hace muy poco o los poemas de Sabas Martín, o de Cecilia Domínguez que es una poeta magnífica... me llegan libros prodigiosos como los del más prodigioso poeta que tenemos, el grancanario Andrés Sánchez Robayna.

¿Qué le resulta imprescindible cuando vuelve a Tenerife?

La morena frita, que no la encuentro por ningún lado, solo allí y me muero por ella. Doy lo que sea por la morena frita: es lo que más me gusta del mundo.

JAMEQS

MUSIC
festival 2016

15 julio

KEVIN YOST (USA)
JL MAGOYA (ARGENTINA/MADRID)
ELODIUM aka SUPERSEÑORITA (CANARIAS/MADRID)
DELAFUNK (CANARIAS)

5 agosto

VICTOR SIMONELLI (NY,USA)
ÁNGEL GARCÍA aka ACID HERO (MADRID)
+ DAVID KANO (MADRID)
ULIVE (CANARIAS)

19 agosto

NEIL PIERCE & ZIGGY FUNK aka RHEMI (UK)
PAU ROCA (RED BULL MUSIC ACADEMY)
BELANUIT (MADRID)
LUCA DE TENA aka SURFER (CANARIAS)

9 septiembre

JOHN MORALES (NY,USA)
THE LEGENDARY PAUL "TROUBLE" ANDERSON (UK)
NACHO LARACHE (MADRID)
MARCOS FLORES (PUERTO RICO/MADRID)
SYLVIA KAS (HOLANDA/CANARIAS)



Centros de Arte,
Cultura y Turismo
Cabildo de Lanzarote



MEDIOS OFICIALES



COLABORADORES



COMUNICACIÓN



Precio entradas: desde 26 €
Puntos de venta: taquillas CACT + touristicket.com

www.cactlanzarote.com

f t cactlanzarote CACTLanzarote

Centros de Arte, Cultura y Turismo de Lanzarote

Exposiciones

LA HABANA, UNA MIRADA

Javier Betancor, fotógrafo grancanario de amplia trayectoria y reconocimiento, ofrece una muestra de sus fotografías que tiene a Cuba por protagonista donde priman los rostros y escenas cotidianas de la vida de sus habitantes sobre el paisaje de la Isla. La muestra estará abierta en La casa de los Coroneles del municipio de la Oliva (Fuerteventura) hasta el próximo 11 de junio.

MONTERAS Y SOMBREROS EN EL VESTIR COTIDIANO DE LA PALMA

Se trata de una muestra que consta de 70 paneles diferentes donde se aprecia el vestir cotidiano de los pobladores de la Isla, alejados del tópico de trajes típicos. Este proyecto muestra la autenticidad de la vestimenta de cada día, magnífica expresión de la tradición hoy conservada en los tres diferentes vestidos femeninos de La Palma: gala, manto y saya y faena. Hasta el 12 de junio en la Casa Principal de Salazar, en Santa Cruz de La Palma (La Palma).

Teatro

SÓCRATES

Josep María Pou encabeza un reparto repleto de grandes nombres del teatro en un texto de nueva creación firmado por Mario Gas y Alberto Iglesias. La obra recrea el juicio al filósofo condenado

a muerte por denunciar la corrupción y la superstición en la Atenas clásica. Con Carles Canut, Amparo Pamplona, Pep Molina, Alberto Iglesias, Ramón Pujol y Guillem Motos. En el Teatro Guimerá de Santa Cruz de Tenerife, los días 17 y 18 de junio, a partir de las 20.30 horas. Entradas desde 23 euros.

Danza

DUNAS

María Pagés y Sidi Larbi Cherkaoui, unen flamenco y danza contemporánea en una coreografía que nace de la admiración mutua. La pieza se ha presentado en teatros y festivales de todo el mundo y obtuvo, en 2010, el *Premio Giraldillo al Mejor Espectáculo de la XVI Bienal de Flamenco de Sevilla*. En el Teatro Cuyás de Las Palmas de Gran Canaria, los días 3 y 4 de junio, a partir de las 20.30 horas. Entradas desde 15 euros.

Festivales

STARMUS 2016

El Festival Starmus combina ciencia, música y arte, con un programa que incluye conferencias, conciertos y eventos exclusivos, cenas de gala, observación de las estrellas y fiestas en la playa para acercar la ciencia al público no especializado. Ciberseguridad, cambio climático e inteligencia artificial, centrarán algunas de las ponencias principales de esta tercera edición, homenaje a Stephen Hawking. Hawking responderá a las preguntas del público en la sesión *Ask Hawking*, entre otras intervenciones. En la Pirámide de Arona (Tenerife),

del 27 de junio al 2 de julio. Inscripciones y precios en starmus2016@ch.kuoni.com

GRAN CANARIA WIND & WAVES FESTIVAL

Las playas de Gran Canaria se preparan un año más para recibir uno de los eventos deportivos más esperados del año. Pozo Izquierdo acoge del 2 al 10 de julio el Windsurf World Cup 2016, donde los mejores windsurfistas del planeta lucharán por hacerse con el título.

II FESTIVAL DE MÚSICAS DEL MUNDO

Por segundo año consecutivo el pueblo de Haría en Lanzarote acoge este festival para promocionar y difundir la música que realizan los grupos que, tras la búsqueda, estudio y fusión de diferentes sonidos, enriquecen sus composiciones con melodías tradicionales. Sábado, 25 de junio a las 13:00h en la Plaza de Haría.

ARRECIFEFEST 2016

Durante tres días, 9, 10 y 11 de junio, el Centro Socio - Cultural de Maneje, en Arrecife (Lanzarote) será el epicentro de una variada oferta de espectáculos que incluyen flamenco (Parrita, David Barull...), música comercial (Dasoul, Mike Cabrera...) festivales de humor (Manolo Viera, Piedra Pómez...) y eventos gastronómicos de primer orden. Entradas desde 15 euros.

Música

MARLANGO

Grupo español de música pop con influencias del jazz y del blues. Formado por Leonor Watling, también reconocida por su faceta como actriz y Alejandro Pelayo, su nombre surge de la introducción de un tema de Tom Waits. Dentro de su gira *Delicatessen*, actuará el día 3 en el Paraninfo de la Universidad de Las Palmas de Gran Canaria y un día más tarde, el 4 de junio, en el Paraninfo de la Universidad de La Laguna (Tenerife), a partir de las 21.00 horas. Entradas: 18 euros.

BENITO CABRERA

Uno de los timplistas más reconocidos de Canarias, amante del folklore cuya fama traspasa fronteras. Director musical de Los Sabandeños, ha sido el primer intérprete que ha llevado el timple al ámbito sinfónico, realizando numerosos conciertos y grabaciones con formaciones como las Orquestas Sinfónicas de Tenerife, Córdoba o Galicia. Ha publicado nueve discos como solista, combinando, en muchas ocasiones, otros géneros desde la música popular a la sinfónica. En el Teatro Leal de La Laguna (Te-

nerife), el 4 de junio a las 21:00 horas. Entradas 8, 10 y 12 €.

MOCEDADES

Historia viva de la música popular española, el grupo Mocedades está actualmente de gira para celebrar su 45 aniversario. Ofrecerá un concierto en formato sinfónico en el Teatro Teobaldo Power de La Orotava, en Tenerife, el 21 de junio a partir de las 21.00 horas y un día más tarde, el 22, estará sobre el escenario del Auditorio Alfredo Kraus de Las Palmas de Gran Canaria. Desde 20 euros.

Puedes compartir con nosotros tu convocatoria de cultura, envíala con dos meses de antelación a

redaccion@barabara.comunicacion.com

Muchas gracias



www.hparque.com

☎ 928 368 000 (Ext.4)

comercial@hparque.com

Tu hotel en el corazón de
Las Palmas de Gran Canaria



LA PRIMERA SINGLADURA

Por *Jesús Villanueva Jiménez*
Ilustración por *Priscilla Valencia*



Fuente: RUIZ DE LA SERNA, Enrique (1973) *Prehistoria y protohistoria de Benito Pérez Galdós, contribución a una biografía*. Las Palmas de Gran Canaria, Cabildo Insular.

Hacia dos horas que el sol se había ocultado tras la imponente cordillera de Anaga. En la noche de aquel 9 de septiembre de 1862 corría una agradable brisa, que disfrutaba el joven grancanario, acodado sobre la borda del moderno vapor *Almogávar*, viendo alejarse las luces de Santa Cruz. El barco, consignado por Barba, Cumella y Cía., había arribado a puerto la madrugada anterior, procedente de Las Palmas. Aquel verano, cumplidos los diecinueve años —aunque con el bigotillo y la mirada de quien se pone el mundo por montera parecía mayor—, había viajado a Tenerife para examinarse de bachiller en artes en la Institución de La Laguna, título que obtuvo con buena nota, con intención de estudiar luego derecho en Madrid. Dado que la ruta que seguía aquella línea era Las Palmas - Santa Cruz - Cádiz, sus padres, Sebastián y Dolores, decidieron que al término de los exámenes partiera directamente de Tenerife, camino de la capital de España.

El joven bachiller acercó su reloj de bolsillo a la lumbre de un farol. Era pronto para irse a dormir, así que decidió buscar un rincón confortable en el salón del barco y sumergirse en la lectura de la novela de la que poco le quedaba para terminar. En la confortable estancia, el capitán del buque, don José Fiol, saludaba a distinguidos pasajeros, mientras el canario, con el libro entre las manos, se acomodaba en un sillón del más tranquilo de los rincones, donde una lámpara le ofrecía suficiente luz. La portada rezaba: Honoré de Balzac, *La muchacha de los ojos de oro*. “Trágica historia amorosa”, escuchó decir. Alzó la mirada y halló frente a sí al capitán Fiol.

—¿Le gusta a usted Balzac, especialmente? —le preguntó el comandante del buque, un hombre de mediana edad y expresión amable.

—Sí, mucho. Balzac, Cervantes y Dickens son mis escritores preferidos.

Luego de las pertinentes presentaciones, el bachiller y el marino, se enfrascaron en una interesante charla literaria. “¿No ha pensado usted en dedicarse a escribir?”, inquirió Fiol, sorprendido de la enorme afición a la lectura del joven pasajero y de su gran conocimiento sobre autores y sus obras. “Algunos cuentos, poemas y artículos ya he publicado en la prensa de Las Palmas. Aunque ahora... me espera el derecho”, contestaba el muchacho, encogiéndose de hombros.

—Recordaré su nombre, joven amigo, Benito Pérez Galdós —se despedía el comandante del *Almogávar*, estrechándole la mano.

ARTE CANARIO EN DAKAR

Del 17 al 19 de mayo Dakar acogió, dentro de DAK'ARTOFF, vinculada a la Bienal de Arte de Dakar 2016, *Memorias de América Latina-la escala canaria*.

Este proyecto cultural abarcó dos exposiciones fotográficas (*Palabra de mujer latinoamericana* [foto-poemas], de Berbel en el Aula Cervantes de Dakar y *Medellín, una mirada sin cólera* [fotografías], de Javier Betancor en el Hotel Casa Mara), ambas comisariadas por Javier Cabrera y la conferencia *Memoria contenida de América Latina -una visión insular desde Canarias*. Impartida por Javier Cabrera, trató sobre temas plásticos-literarios así como su experiencia americana. Para concluir, hubo una mesa-coloquio con los participantes en el evento.



BERBEL - Mujer y palabra

EL CRUCE SURF



En el centro de Lanzarote, en San Bartolomé (cerca del Monumento al Campesino), está El Cruce Surf, la tienda de surf, skate y bodyboard, más completa de Canarias, situada en un enclave estratégico en la ruta hacia las estupendas playas del norte, que son las que tienen las mejores olas. La tienda puede parecer pequeña desde el exterior, pero una

vez entras, te das cuenta que son varias salas, con gran cantidad de material en exposición, tablas de surf, trajes de neopreno, bodyboards, skates, surfskates bermudas, mochilas, cholas o cualquier artículo que puedas necesitar para tener una buena experiencia en el agua mientras disfrutas de esta maravillosa isla. www.elcrucesurf.com

DESCUBRE LA MAGIA DE BREÑA BAJA



Este municipio cuenta con numerosos atractivos, aunando de forma mágica tradición y modernidad. Por su situación y por la fuerza de su paisaje natural, es referencia obligada en la ruta de todo viajero que se acerque a la isla de La Palma. La mirada de este pueblo se abre frente al mar azul del Atlántico para dejarse acariciar por su cálida y suave brisa, e invita al paseante a disfrutar del paisaje

marino. La Playa Los Cancajos, galardón Bandera Azul desde hace más de una década por la calidad de sus aguas y la prestación de sus servicios, se ha convertido en el principal eje turístico de la vertiente oriental de la isla de La Palma. **Descubre Breña Baja, un placer para tus sentidos, la fuerza de su paisaje, su mar y sus tradiciones te cautivarán.** www.bbaja.es



VIVIENDAS **EXCLUSIVAS**
y **MÁXIMA RENTABILIDAD**

EXCLUSIVE HOUSING
with **MAXIMUM PROFITABILITY**

CASILLA DE COSTA

PRIMERA FASE A LA VENTA
Apartamentos y villas junto a Corralejo - Fuerteventura

FIRST PHASE ON SALE
Apartments and villas next to Corralejo - Fuerteventura

www.casilladecosta.com
+34 620 793 989



OBJETO DE DESEO

Por www.coolhuntercanarias.com

Extravagantes y originales. Las gafas de sol han pasado de ser un complemento necesario para protegernos del astro rey a un objeto de deseo.

Cada temporada, las marcas más punteras reinventan los modelos de gafas con propuestas arriesgadas, estudiadas al detalle según las tendencias del momento. Resulta casi irresistible no caer en la tentación de estrenar algunos de los últimos diseños que asaltan las revistas o los armarios de las *fashion victims*.

Así, en las pasarelas de primavera-verano 2016 ha dominado un espíritu libre y arriesgado tanto en sus diseños como en tamaños y formas. Las firmas de lujo proponen modelos extravagantes, gafas que son en sí una parte imprescindible del look o bien se convierten en el centro del mismo. Entre las tendencias actuales cabe destacar las gafas con formas geométricas: cuadradas, hexagonales, romboides... Estos modelos imprimen carácter a quien los luce acentuando sus rasgos faciales. Ahora, los diseñadores han optado por complementar este tipo de gafas con cristales de colores atrevidos convirtiéndolas en el *must have* de la temporada.

Otro imprescindible son las ojo de gato. Sin duda, este modelo clásico dominará este verano dando un toque sofisticado a cualquier *look*. Los nuevos diseños son ahora más llamativos, con incrustaciones de pedrería o materiales que asoman bajo pastas transparentes.

Las míticas gafas redondas de John Lennon son también tendencia. En los 70 fueron referente en el estilo *hippie* de la época y en este siglo XXI, con el estilo *boho chic* dominante desde hace varias temporadas, se convierten en el complemento perfecto para un *outfit* setentero. Para las más atrevidas, una buena opción son los tamaño XL o con cristales de espejo que aportan un toque totalmente vanguardista.

Por último, no podemos olvidarnos de las famosas gafas aviador de RayBan de los años 30. Con doble puente metálico, los bocetos se reinventan y esta temporada las veremos en las tiendas con nuevos materiales como el acetato o el metal ¡Imposible resistirse!

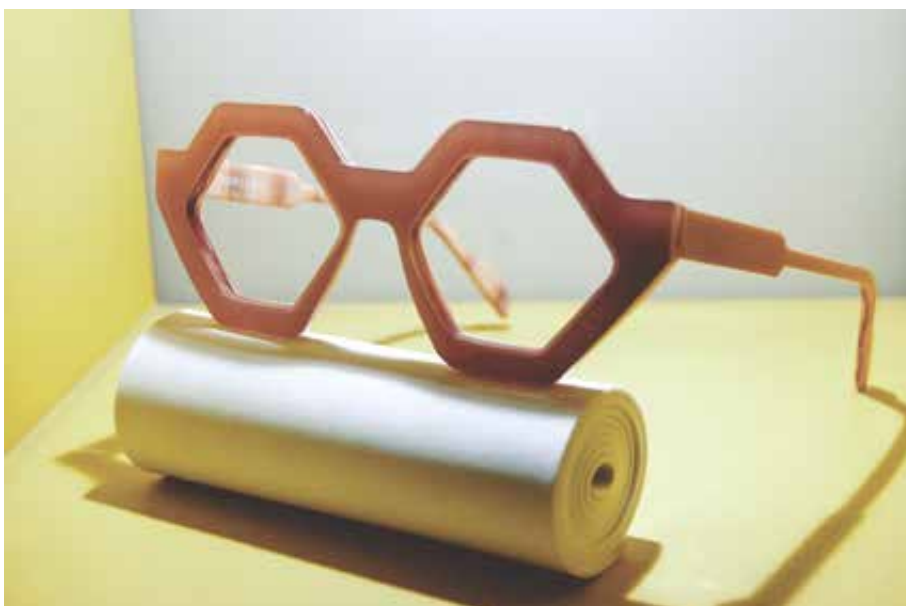

FUND GRUBE: DE COMPRAS EN EL PARAÍSO



Una edición más, Fund Grube vuelve a ser una de las enseñas ganadoras de los *Premios Perfumería del Año*. Tras recibir en cuatro ocasiones el galardón a la *Mejor Perfumería Turística*, este año hemos sido premiados como *Mejor Perfumería del Año en la categoría Cadena*. Un reconocimiento a un modelo de negocio diferenciado destinado a ofrecer a nuestros clientes una experiencia única y memorable.



Actualmente nos encontramos inmersos en pleno proceso de expansión. De los 30 puntos de venta actuales, entre los que se incluyen la enseña Fund Grube, las tiendas especializadas en calzado Walk!, la tienda online (www.fundgrube.es) y Let's Outlet! está previsto ampliar 10 nuevas tiendas en el próximo año. La decisión estratégica de una constante expansión de los fundadores Manu y Girdhari Chhabria, acompañada del esfuerzo de todo el equipo humano, son la base profesional de una empresa moderna con pasión por sus clientes. Reflejo de esto es la *Mención Especial del Premio a la Excelencia en Recursos Humanos de Canarias* que la empresa obtuvo el pasado mes de abril. Nuestra apuesta por buscar la excelencia en todos los ámbitos, la elaboración de procedimientos que faciliten una gestión unificada de todos los centros de trabajo, el desarrollo de Planes de Formación que mejoren las capacidades del capital humano, la creación de nuestra propia filosofía de Atención al Cliente, el desarrollo del talento interno, y la captación del talento externo nos consolida como una empresa referente en Canarias. Este año, el objetivo es superar la cifra de 800 profesionales con la incorporación de 170 nuevas personas en nuestro equipo, fruto del proceso de expansión descrito.

Formato de éxito

Las tiendas Fund Grube están orientadas a satisfacer la demanda del cliente turista y del cliente residente. En él se conjuga y complementa de una manera exquisita lo mejor de las últimas novedades en belleza y moda, para conseguir una experiencia de compra única. El cliente encontrará desde las marcas más selectivas de perfumería hasta lo último en moda y complementos en las ubicaciones turísticas más importantes de Canarias y en los principales centros comerciales de la zona residente, reparti-

das por las islas de Gran Canaria, Tenerife, Lanzarote y Fuerteventura.

Evolución constante

Para nosotros, este dinamismo comercial supone además, un aliciente para optimizar la experiencia de compra. En este sentido, contamos con un programa de fidelización orientado al público residente que nos permite establecer una vinculación continua con nuestro cliente, logrando más del 60% de adscripción. En Fund Grube no dejamos de evolucionar, una premisa de mejora continua requerida por cualquier organización de éxito que se ha convertido en parte de nuestra filosofía empresarial. Contamos con la mejor plataforma tecnológica; Sap Retail, un entorno avanzado de *Business Intelligence*, un sistema CRM, Salesforce, que nos permite construir un modelo de fidelización con nuestros clientes, un entorno web y e-commerce en el que trabajamos continuamente para garantizar nuevos servicios a nuestros clientes.

Apuesta por la innovación

Símbolo de la apuesta por la innovación es nuestra icónica tienda de Varadero en Maspalomas (Gran Canaria) que desde su inauguración en el 2002 supuso una revolución comercial. Catorce años después se ha vestido de gala convirtiéndose nuevamente en un icono de referencia nacional. Para su reconstrucción, hemos contado con la más moderna tecnología, a nivel arquitectónico y comercial. Hoy, nuestros clientes pueden experimentar toda la potencia de nuestra oferta en una de las tiendas más modernas de Europa.

A nuestros clientes nos gusta contarles una historia que se lleven de recuerdo a sus casas y que realmente sientan nuestro eslogan: Fund Grube *Shopping in Paradise*, comprando en el paraíso.



FUNDGRUBE

DESTELLOS METÁLICOS

Por Aida Rivero @candyperfumeworld

Este verano queremos prepararte para que brilles con unos complementos muy especiales: la última fragancia de DKNY, los auriculares de diseño de la marca SUDIO y como broche, siguiendo nuestra filosofía #madeincanaryislands, la joyería artesanal de la diseñadora canaria Nerea GMurillo, que trabaja piezas únicas y experimenta con nuevos materiales. ¡No te quedes sin ellos!



Perfume My NY de DKNY · Auriculares Vasa SUDIO en color blanco y oro rosa · Colgante Nerea GMurillo de la colección Susurros en Plata de Ley · Gargantilla Nerea GMurillo de la colección Sensaciones en Plata de Ley patinada, rodocrosita y acero · Pulsera Nerea GMurillo de la colección Sensaciones en Plata de Ley patinada, rodocrosita y amazonita



EME

Encuentro Mundial en las Estrellas

El cielo de Canarias está considerado como uno de los mejores cielos del mundo. Las características geográficas de las islas así como su clima hacen de Canarias, especialmente de las islas de Tenerife y La Palma, el mejor lugar de Europa para contemplar y estudiar el cielo.

A través del Encuentro Mundial en las Estrellas (EME) se pretende dar a conocer esta excepcionalidad y posibilitar que Canarias y España sean conocidas en el mundo como el mejor destino europeo para disfrutar de las estrellas. EME es la marca bajo la cual se reunirán una serie de actividades encaminadas a ofrecer una nueva visión de Canarias más allá de las características ya bien conocidas de este destino: el clima, la naturaleza, las playas...

Conócenos:



Comisión Técnica:



Ente Organizador:





CANARIAS, ALMIREZ DE SABORES LEJANOS

Por *Francisco Belín*
Ilustración por *Ilustre Mario*

Al margen de la galopante globalización en la cosa gastronómica, el Archipiélago en particular ya fue otrora enclave histórico en el que confluyeron y fueron acunados productos exóticos y recetarios procedentes de tres continentes (Europa, América, África). Si las especialidades étnicas han terminado por seducir a comensales ávidos de nuevas experiencias sápidas, la restauración en las Islas presenta credenciales que son degustadas con admiración por propios y foráneos.

Cada terruño archipelágico es un cofre donde rebuscar evidencias de que, aparte de la tradición culinaria propia y definitoria, ciertos géneros y culturas de otros lares encontraron una permeabilidad propicia para que no solo fueran admitidas, sino registradas en el consumo de muchas generaciones.

Nuestros puertos fueron testigos siglos atrás del trasiego de mercancías que llegaban de las antípodas, de las Américas, de África, de Oriente... comerciantes portugueses y holandeses dejaban muestras de especias y frutos enigmáticos, semillas y aderezos exóticos que luego se incorporaron a formas más amplias de entender la nutrición.

Este vistazo a la historia sirve de trampolín de evidencias al tiempo actual en el que la evolución de la restauración deja patente la convivencia de las propuestas de raíz vernácula y las diversidades de muestras que nos transportan desde Perú a Marruecos, de México a Portugal, de El Líbano a Japón...

Ya es de Perogrullo esto de preparar una marmita y poner al hervor los factores que hoy conforman una potencialidad de las cocinas de allende los mares: los 13 millones de turistas que pasan anualmente por el Archipiélago, la sintonía con gastronomías que hoy son referentes mundiales (peruana, mexicana, japonesa, árabe...), el hecho constatado de que la gastronomía se haya afianzado entre las cinco primeras variables que manejan los que van a elegir destino vacacional...

Llegados a este punto, a nadie se le escapa que la cocina del lejano oriente es la que se lleva la palma en sabores lejanos –o ya no tan lejanos, si tenemos en cuenta su auge-. Dejemos esto para un aparte y es que para los inquietos siempre habrá razones para cambiar de planes: desde la cocina del Himalaya del restaurante Raskaposhi (La Laguna, Tenerife) a los más afianzados libaneses y con uno de los más reputados, El Líbano, en la plaza de la capital tinerfeña, con sus *hummus*, *tabule*, *kofta* o *labneh* de tan especiada elaboración.

Otro rasgo histórico, el de la emigración en siglos pasados, hizo que los platos de Venezuela y Cuba, en mayor medida, resultasen bien asimilados y entre los condumios patrios había lugar también para las arepas, hallacas, cachapas, caraotas, congrí, ajíaco... En la restauración no se hicieron esperar, mientras que menos arraigados y con algunos establecimientos diseminados vertían la cocina peruana, chilena y argentina (principal-

mente asados), con algunos destellos de los que hoy se conocen tan bien.

El hecho de que la cocina del país andino subiera como la espuma con el célebre chef limeño Gastón Acurio, hizo que pudiéramos caer en la cuenta de los vínculos entre materia prima y determinadas especialidades. Así las papas, algunas elaboraciones marinas (el chupe de camarones), la causa limeña, la sabrosa carapulca, los tiraditos o el ya universal ceviche podían dar un rato muy bueno de mesa y mantel con el célebre cóctel pisco sour.

-

La cocina del lejano oriente es la que se lleva la palma en sabores lejanos –o no tan lejanos, si tenemos en cuenta su auge–

-

A lo mejor, otro nexo aparece junto a este con el continente situado a escasos kilómetros: África; quizá no gocemos de una restauración generosa en número pero sí en detalles que representan a Marruecos, a Gambia, Senegal, Túnez e, incluso al archipiélago cercano de Cabo Verde, con su *cachupa* o las *cataplanas* de marisco.

Como pincelada general, en los espacios temáticos africanos sobresalen las mezclas de verduras, legumbres y en ocasiones carnes y aves, así como pescados en las zonas de litoral. Del *fufu* ghanés al *zaaluk* de berenjenas marroquí, de los pescados caboverdianos al *domada* gambiano, lo cierto es que sigue siendo más desconocida que la ya adictiva japonesa, que goza de amplio espectro en Canarias (la densidad en Lanzarote, por ejemplo, es increíble) y que luce dos estrellas Michelin en el Kabuki Abama y Kazán, ambos en Tenerife.



El denominador común de las cocinas del Magreb es el *tajine*, omnipresente y con centenares de variantes, al igual que el cuscús. Otro rasgo principal es el uso de lo dulce y lo salado (tremendamente golosa es la *bastela* o pastela de pollo o pichón), en algunos casos con ciertas reminiscencias de la cocina sefardí.

Libaneses, turcos, griegos, portugueses (de los que se supone nace el mojo)... también definen sus encantos entre italianos planos, los expendedores de plátanos tex-mex tipo burritos y chimichangas, cocina hindú de estilo más casero (¡esos *pappadums* con salsas frescas de hierba huerto o mango!) o incluso muestras de la cocina nórdica, con el cuidado pescado azul, encurtidos y Aquavit. La cocina mexicana (y algunas singularidades de la brasileña, con la *feijoada* de gran invitada) gana terreno en adeptos.

-

El denominador común de las cocinas del Magreb es el tajine, omnipresente y con centenares de variantes, al igual que el cuscús

-

Si ya estamos más familiarizados con los ajíes o chiles, tortillas de maíz, cochinita pibil y el amplio abanico de matices aztecas -en gran parte gracias o cocineros como Armando Saldanha (Amorcito Corazón, Tenerife)-, en Canarias habría que precisar sobre un fenómeno que, como afirmaba el chef Julio Reoyo, se daba ya en tiempos de Cristóbal Colón: la fusión culinaria. Irrumpe así un mestizaje que nace de aquella influencia de los emigrantes japoneses que buscaban otros horizontes en Perú. La cocina *nikkei* entrelazaba argumentos de unos y otros, y hoy tiene renovada aceptación en las Islas con intérpretes como Nacho

Hernández Almira o Marcos Tavío, que han propiciado un nivel excelente a las propuestas que nacen del ceviche, los chupes o los tiraditos.

Este cocinero tinerfeño adquirió amplia experiencia en varios países que refleja actualmente en su espacio culinario Niqqei (con “q”), “una deliciosa suposición de cómo sería la cocina canaria si también hubiesen emigrado los nipones a nuestras islas como hicieron a Latinoamérica en el siglo XVIII”. Marcos Tavío quiso dar esa vuelta de tuerca a un estilo japonés con un toque explosivo de sabores latinos. “¿Cómo serían ahora nuestros típicos platos de influencias andaluzas, extremeñas, africanas y europeas si estos *nikkeis* hubiesen desembarcado aquí? Como dije, mi cocina Niqqei trata de plasmar esta interesante suposición”.

Aquí hay que ir

Consultando a varios expertos de las Islas en cocina étnica, tienen aquí la conclusión de un top 10 de buenas opciones.

Kabuki Abama (Guía de Isora, Tenerife; una estrella Michelin); japonés.

Kazán (Santa Cruz de Tenerife; una estrella Michelin); japonés.

Mr Greek (Las Palmas de Gran Canaria); griego.

Summum (Las Palmas de Gran Canaria); peruano.

Chef Nizar (Arrecife de Lanzarote); especialidades libanesas.

Niqqei (Santa Cruz de Tenerife); fusión *nikkei* de sabores latinos-canarios.

El Rifeno (Las Palmas de Gran Canaria); marroquí.

Henry's (Mogán, Gran Canaria); escandinava.

Amorcito Corazón (Santa Cruz de Tenerife); mexicana.

Nomiya (Las Palmas de Gran Canaria); oriental.

LANZAROTE, TIERRA DE VINOS



Uno de los secretos mejor guardados de Lanzarote es la asombrosa calidad de sus uvas. Con sus fascinantes características y el buen hacer de los maestros bodegueros de la Isla, ven la luz unos vinos capaces de conquistar los grandes podios internacionales.

El Consejo Regulador de la D.O. Vinos de Lanzarote saca sus mejores armas para dar a conocer, tanto dentro como fuera de la Isla, las bondades de sus caldos. Parte de los esfuerzos van destinados a ayudar y formar a los verdaderos artífices, los viticultores. Un ejemplo son los cuatro cursos de Manipulador de productos fitosanitarios realizados en el primer trimestre del año y el curso de Viticultura y Enología ecológica práctica que se está llevando a cabo actualmente.

Además, y para promover la cultura del vino en la Isla, se ha celebrado un ciclo de cursos de iniciación a la cata y está en marcha otro de rutas de senderismo por el paisaje del vino de Lanzarote. Además, eventos consolidados como Sonidos Líquidos, la Wine Run o el Festival Enogastronómico Saborea Lanzarote consiguen situar al vino insular en el centro de la opinión pública.

En el ámbito nacional, en lo que va de año, el público de Bilbao y Madrid ha podido conocer mejor nuestros caldos, a través de diferentes formatos. Y no solo eso, el aeropuerto de Lanzarote también ha servido de escaparate de la *esencia de volcán* para los turistas que han visitado la Isla, durante las campañas organizadas en la tienda de la terminal de salidas.



HELADOS CON SABOR CANARIO



Los helados Kalise tienen más de 50 años de historia. En agosto de 1960 INTERGLAS S.A. empezó a fabricar y comercializar los helados Kalise en Canarias. Los famosos Cornetos de Kalise hicieron su aparición en 1966 y supusieron una gran novedad en Canarias y también en Península.

En 1999 Interglas Kalise S.A. absorbe a una de las mayores empresas con fuerte tradición heladera de Península, Helados Menorquina S.A.



Actualmente, Grupo Kalise Menorquina S.A es el primer fabricante nacional de helados de marca propia y el único con dos fábricas en España: una en las Palmas de Gran Canaria y otra en Palau-solità i Plegamans (Barcelona), considerada de las más modernas y eficientes de la Unión Europea. Cuenta con una amplia red comercial de 26 delegaciones propias y más de 100 distribuidores en España y Portugal, que permite ofrecer una completa cobertura de servicio en toda la Península, Baleares y Canarias. Grupo Kalise Menorquina no tiene fronteras. Lleva su conocimiento a otros mercados, investigando y desarrollando productos adecuados a ellos y a día de hoy tiene presencia con sus marcas en más de 35 países de todo el mundo.

La constante apuesta por la tecnología y los controles exhaustivos, tanto en laboratorios propios como externos, se reflejan en una capacidad de innovación y en productos de excelente calidad que permiten estar a la altura de los primeros competidores de renombre mundial.

Grupo Kalise Menorquina mantiene como objetivo preferente el lanzamiento de nuevas creaciones de helados y así, teniendo en cuenta sus raíces canarias, Kalise presenta al mercado los helados *Secretos Canarias* en dos variedades: gofio con salsa de plátano y vainilla con savia de palma (guarapo), cuyos ingredientes son totalmente naturales. Ahora, estos helados están disponibles en los canales de restauración y alimentación.

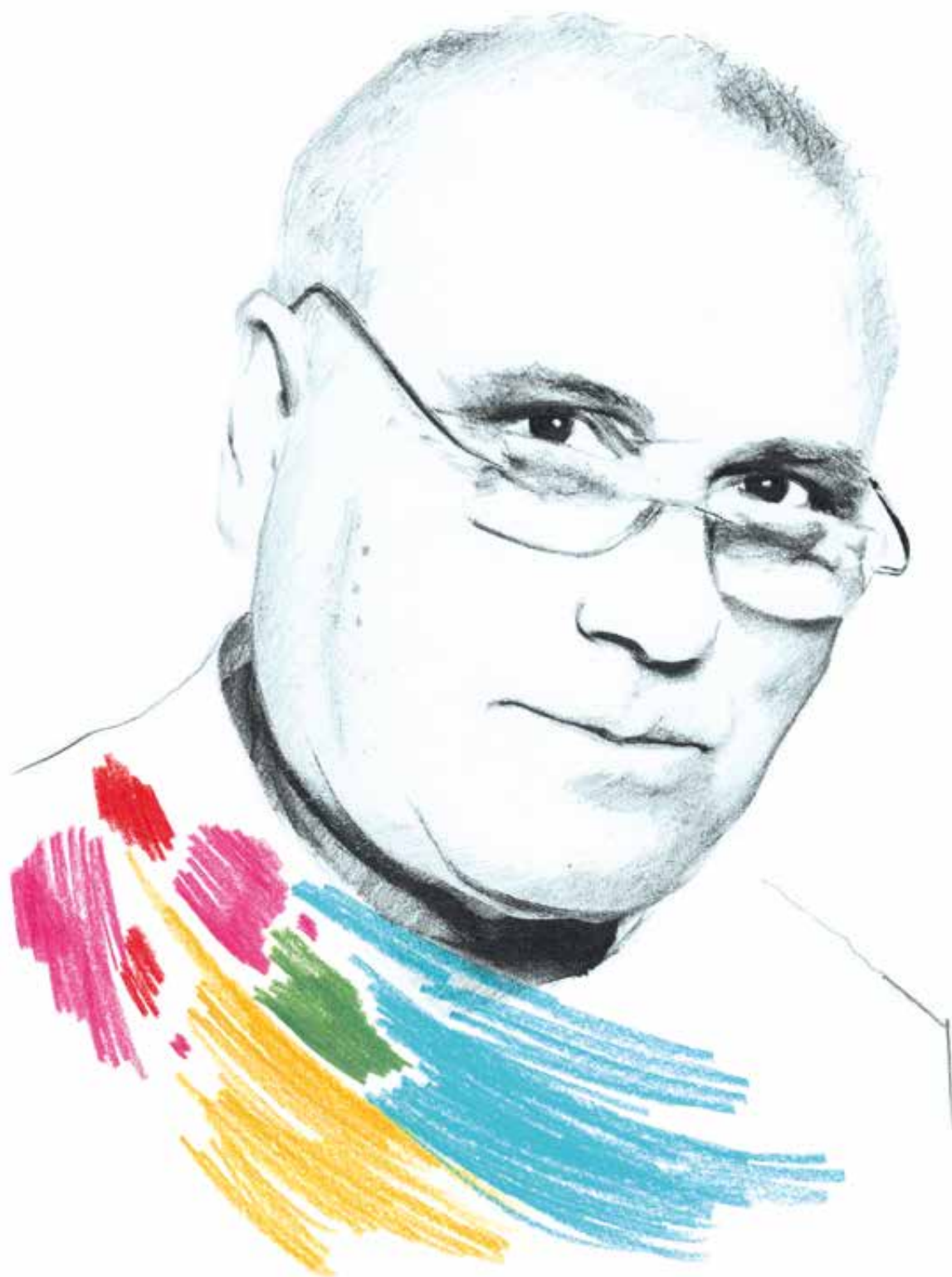

LUIS LEÓN: PASIÓN POR LA COCINA CANARIA

Presidente del colectivo Lanzarote Cocina, es todo un veterano de la gastronomía de esta isla y, aunque cercana ya la fecha de su jubilación, derrocha entusiasmo y ganas de trabajar. Y no solo en su restaurante Toro, además tiene programa en la televisión local, da talleres en colegios y participa en numerosos eventos gastronómicos, el último de ellos *Madrid Fusión*.

Andaluz afincado en Lanzarote desde 1987, empezó muy joven aprendiendo en un tiempo en el que “no había escuelas al alcance para estudiar cocina”, explica. Comenzó en el hotel Condado de Barcelona como pinche de cocina a las órdenes de un cocinero francés con el que aprendió cocina catalana y francesa y cuenta que lo primero que hizo en caliente fue una tortilla: “Que, bien hecha también tiene su secreto”, asegura. Su paso por la ciudad condal fue solo el principio de un largo periplo por diferentes restaurantes y hoteles de varios países antes de llegar a Lanzarote.

Echa raíces en la Isla y después de unos años como chef ejecutivo con 160 personas a su cargo, decide emprender en solitario con la idea de poder enseñar a sus hijos “y que ellos pudieran seguir con el negocio”.

Así nace Toro, su restaurante en Puerto del Carmen, en el que utiliza para su cocina siempre creativa con grandes dosis de cariño y profesionalidad, los productos del mar. A ellos adaptó su larga experiencia y personal forma de concebir la profesión. “Me gusta la

cocina imaginativa; con los productos quiero sacar diferentes resultados a los ya obtenidos anteriormente”, afirma. En Toro también hay lugar para “las mejores carnes rojas nacionales e internacionales con una maduración hasta de 60 a 70 días preparadas a la brasa de leña y carbón”. Fiel a los productos de la Isla, entre ellas incluye la de cochino negro canario y, en temporada, cordero lechal y conejo ecológico, “aunque nunca nos falta un plato de cuchara de la tierra: garbanzas, lentejas, fideos costeros...”, concluye.

Además transmite esa pasión por el producto de la tierra en sus programas para la televisión local. “Lo hago desde 1989 y cocino para amas y amos de casa, uno de los trabajos más difíciles porque tienen que preparar dos o tres comidas al día y yo les ayudo dándoles ideas, recetas y trucos”

Tras cinco años en Toro, echa la vista atrás y asegura que “nos ha ido fantástico”. Y más ahora que desde hace dos años se ha incorporado su hijo Roberto León como chef ejecutivo, quien, “pone la parte más imaginativa a la cocina y yo mientras con mi Toro, toreando”, dice riendo.



UN BUEN CAFÉ EN LISBOA

Por *Rayco Paz* (*)

Imagino que la capital lusa será uno de los destinos que muchos Canarios escogerán estos meses gracias a los vuelos directos que ofrece Binter. Me he aventurado a visitar tres cafeterías de las denominadas 3G: orígenes selectos en sus cafés y buenos baristas trabajando para ofrecer lo mejor a los clientes. No les voy a decir que dejen de conocer visitas obligadas como la famosa Confeitaria Nacional, pero sí dónde tomar las mejores bebidas a base de café en la capital de Portugal.

(*) Premio al mejor café expreso en el XI Campeonato Nacional de Baristas Fórum Café



Copenhagen Coffee Lab
Lisbon, Rua Nova da Piedade 10

Esta cafetería se encuentra en la zona del barrio alto y es sin lugar a duda un lugar relajante. Aquí es habitual ver a todos los clientes trabajar con su portátil mientras desayunan y tiene varios cafés disponibles como Guatemala, Brasil o Kenia. Yo me tome un expreso de Brasil y también un capuchino que dejaron en mí una sonrisa de satisfacción. Además, hacen café filtrado con varios métodos así que si tienes ocasión no hay mejor opción para probarlos que esta. También tienen pasteles y de todo tipo de utensilios para preparar café en tu casa a buenos precios.

Bettina & Niccolo Corallo
Rua Da Escola Politecnica 4

Este café lleva abierto muy poco tiempo, pero merece una mención. Tienen un gran barista, el servicio es agradable y es un local muy pequeño comparado con el anterior, prácticamente un café de paso. Utilizan un *blend* con dos tipos de cafés de Brasil y un porcentaje de robusta de la India, una mezcla digna de ser probada y así poder diferenciar lo que es un café de calidad. También sirven un chocolate excelente y cuentan con una pequeña tostadora donde tuestan el café.

Fabrica Coffee Roasters
Rua Das Portas De Santo Antao 136

Sin duda este es el local más *cool* de los tres. Tiene una bonita decoración tipo industrial, con una pequeña tostadora y una coqueta terraza donde poder tomar una cerveza artesana o aprovechar y tomar el sol, como hacen los turistas que la frecuentan.

Además cuenta con una tienda donde venden café y todo lo necesario para su preparación. Un auténtico lugar para disfrutar.

Portugal con encanto

Lisboa + Coimbra + Oporto
a tu aire :)

Hemos seleccionado los hoteles con más encanto y carácter para que disfrutes de la verdadera experiencia Portuguesa.

Visita las ciudades más emblemáticas de Portugal: Lisboa, Coimbra y Oporto y disfruta a tu aire con la mejor relación calidad - precio.

Desde
687€ p.p.
 + 
8 días

¡Nuevo!



Hoteles de 4* y 5* - Small Luxury Hotels of the World

Lisboa 3 noches + Coimbra 2 noches + Oporto 2 noches
Hotel Lisboa Plaza 4* Quinta Das Lágrimas 4* Hotel Infante Sagres 5*
Doble Standard en AD Doble Jardín en AD Doble Clásica en AD

Traslados en tierra no incluidos. Precios de referencia en base a ocupación doble y régimen indicados hasta 31/10. Sujeto a disponibilidad. Nuestros precios son dinámicos -online- por lo que pueden variar en función del día y la hora en la que se realice la reserva. Consultar resto de condiciones y salidas desde otras islas online.

Binter

 @canariasviaja  /canariasviaja  blog.canariasviaja.com

Compra on-line o llama al 922 24 81 61
canariasviaja.com
Y en tu agencia de viajes

EMBARCADERO: UN RESTAURANTE SOBRE EL ATLÁNTICO



El Restaurante Embarcadero se encuentra en el Muelle Deportivo de Las Palmas de Gran Canaria, en el club Varadero, y está situado literalmente sobre el mar. Tiene cuatro ambientes diferentes: un reservado para veinte personas, con una gran mesa y una zona Chill Out para disfrutar de una velada mágica; una gran terraza sobre el mar; otra terraza techada y, por último, un comedor interior preparado para eventos. Es importante resaltar la barra.

Un lugar perfecto con luz natural y amplio espacio, ideal para degustar su menú de mediodía por quince €. Embarcadero no es un restaurante marino sino náutico. Y aunque tiene detalles canarios, la cocina es mediterránea, con una espléndida carta de carne y pescado así como docenas de entrantes que han convertido a Embarcadero, en sus diez años de historia, en un restaurante de referencia en Gran Canaria. Reservas: 928 233 067

SABORES SORPRENDENTES CON PRODUCTOS DE CALIDAD



HADO, en la trasera del Colegio La Salle (en la capital tinerfeña), es la moderna propuesta del chef Jhumar González, procedente de Barrafina-Londres (una Estrella Michelin) que combina sabores mediterráneos, latinos, asiáticos y orientales. A ellos se les suma una

espectacular cava de vinos, logrando un equilibrio sublime.

www.hadotenerife.com

Plaza Curtidos Hermanos Dorta 1 AB (trasera Colegio La Salle). Santa Cruz de Tenerife · T. 922 891 114

GRUPO DE GANADEROS DE FUERTEVENTURA, UNA FÓRMULA DE ÉXITO



“Es asombroso que una treintena de ganaderos de la isla de Fuerteventura, con no más armas que sus cabras y altas dosis de esfuerzo, conquisten un mundo cada día más globalizado.” Así expresaba Alfredo Alberto, propietario de Grupo Ganaderos de Fuerteventura, su admiración por los ganaderos de la Isla, agradecimiento extensible al centenar de trabajadores que con su buen hacer han conseguido que la quesería majorera sea una de las más premiadas del mundo.

TEGUEREY, VIRGEN EXTRA MAJORERO



Premio de Presentación 2015

Teguerey es un aceite obtenido de la variedad Arbequina, Picual y Hojiblanca recolectada por el olivero de la zona sureste de Fuerteventura, de primera presión en frío para conservar las cualidades que le distinguen como uno de los mejores aceites de oliva virgen extra.

Calle San Antonio, s/n. Tiscamanita
Tuineje. T. 609 826 546



Restaurante
Auténtico
Clásico Italiano

Cocina Creativa
Mediterránea

Authentic Italian Classic Restaurant
Creative Cuisine Mediterranean

C./ Hannover 4 · Edif. Veril Playa
Playa del Inglés · Gran Canaria



928 769 000

www.restauranteilduomo.es



RESTAURANTE PARRILLA LAS NIEVES



Restaurante célebre ubicado junto a la Patrona de la Isla, lugar idílico. Cuenta con granja de cerdos y viñedos propios que aprovecha para surtir a sus comensales. Destaca por ofrecer productos frescos a la brasa y típicos de las Islas Canarias, apostando por un servicio de calidad culinaria. Plaza Las Nieves, 2. S/C de La Palma. T. 922 416 600

EL RESTAURANTE BAIFOS DE CORRALEJO Y EL CATERING NOSOLOBODAS, EN EL III SALÓN GASTRONÓMICO DE CANARIAS



Un certamen en el que los chefs Sarai Cabrera y Jorge González, se midieron a profesionales de todas las Islas en las categorías de *Bocadillo Canario de Autor* y *Campeonato*



Absolute de Cocineros de Canarias. Restaurante Baifos: C/ Chinchorro, 17 de Corralejo. Nosolobodas: Catering y organización de eventos. T. 635 855 530

¿Has probado la verdadera CARNE URUGUAYAYA?



SOLOMILLO. ENTRECOT Y PARRILLADAS DE CARNES URUGUAYAS ASADAS A LA BRASA. CHORIZOS, MOLLEJAS Y RIÑONES.

POSTRES CASEROS, PANQUEQUE DE DULCE DE LECHE Y LOS AUTÉNTICOS POLVITOS URUGUAYOS

**C/ PORTUGAL, 9
LAS PALMAS DE GRAN CANARIA
WWW.NOVILLOPRECOZ.ES**



**RESERVAS:
928 221 659
928 265 402**

WAIKIKI BEACH CLUB



PASIÓN POR EL VINO DE LANZAROTE

Bodega Vulcano de Lanzarote nace en 2009, con pasión y dedicación absoluta por el cultivo y elaboración de nuestros vinos jóvenes, sinónimo de exclusividad y resultado de una cuidada selección y elaboración. Vulcano se inspira en el concepto de boutique bodega, pequeñas producciones de vinos jóvenes con gran calidad. La bodega crea así la cultura de vinos con espíritu e identidad.



Maspalomas

ZONA COMERCIAL BOULEVARD EL FARO

Reservas ☎ 928 14 70 34

 italianrestaurantmeloneras

VIENTO Y OLAS

Por *Rafael Falcón*
Fotografías por *José Chiyah Álvarez*



Canarias ha estado ligada a lo largo de su historia a los deportes náuticos. La vela es sinónimo de éxito y detrás podemos encontrar un enorme palmarés con deportistas de élite internacional que han llevado el nombre de las Islas por el mundo. Con unas condiciones ideales y una temperatura agradable todo el año, el Archipiélago es el escenario perfecto de de viento y olas para disfrutar de un sinfín de actividades salpicadas por la espuma del mar.

Cada vez son más los aficionados que se introducen en un mundo apasionante. Para aquellos que necesiten una vela o una cometa para surcar las olas, Canarias es ya un referente internacional. Aquí muchos turistas encuentran su refugio para practicar un año tras otro su especialidad deportiva favorita y encontrar espacios naturales únicos.

-

***En verano o en invierno,
da igual la estación, el wind,
el kite, el bodyboard o el surf
tienen su sitio en Canarias***

-

En los últimos años, los estilos de vida saludables se han extendido cada vez más y nuestras Islas se han revalorizado como lugar para combinar una estancia de vacaciones con la práctica de deportes y actividades al aire libre. Disfrutar del mar y la naturaleza, esconderse en un lugar recóndito y poder sentir la sensación de volar en una tabla o con una cometa sobre el agua son detalles que hacen de nuestro territorio un lugar idílico. Las condiciones son inmejorables. Unos 1.600 kilómetros de costa con un clima con temperaturas

medias de 21 grados y sol casi los 365 días del año, viento constante donde el alisio se muestra como principal aliado de los deportistas y un fondo subacuático de arrecife volcánico y gran biodiversidad conforman un cóctel perfecto. En verano o en invierno, da igual la estación, el *wind*, el *kite*, el *bodyboard* o el *surf* tienen su sitio en Canarias. En casi todos los lugares que hay en las Islas para practicar estos deportes es fácil encontrar escuelas, tiendas de equipamiento como El Cruce en Lanzarote, puntos de alquiler de material y, por supuesto, un ambiente acogedor en el que todo surfista se sentirá como en casa. *Riders* de todo el mundo tienen el Archipiélago como lugar de paso anual y es que muestra el marco ideal para la celebración de campeonatos de primera índole a nivel mundial.

Pequeños o grandes, en familia o en solitario, el contacto con el mar da libertad y ofrece la posibilidad de evadirse y poder gozar de momentos únicos haciendo deporte al aire libre.

Zonas recomendadas

Pozo Izquierdo *Gran Canaria*

El Médano *Tenerife*

Playa de Sotavento *Fuerteventura*

Famara *Lanzarote*

DOMADORES DEL ATLÁNTICO

La prueba más extrema del Campeonato Mundial de windsurf se celebra en el sureste de Gran Canaria, y esa distinción que ha cultivado con orgullo la localidad de Pozo Izquierdo no es casualidad. La costa del municipio de Santa Lucía ha asistido durante las últimas tres décadas a un hipnótico espectáculo en el que los mejores *riders* del planeta desafían las leyes de la naturaleza y se convierten en intrépidos domadores del Atlántico.

Gran Canaria Wind & Waves Festival es la denominación del sueño que tuvieron los primeros deportistas extranjeros que llegaron a la Isla, en la década de los 80, en busca de su particular Hawaii europeo. Pozo Izquierdo acogerá del 2 al 10 de julio el arranque del circuito profesional en la modalidad de olas y volverá a servir para demostrar por qué Gran Canaria es un referente mundial para los amantes de este deporte.

Miles de fieles se citan cada año en la playa de El Arenal para disfrutar de un festival que ofrece actividades para toda la familia, acciones solidarias y la mejor música en directo.

Los corredores más radicales del mundo inician su asalto a un trono al que Iballa Ruano y Philip Koster, campeones del mundo en 2015, pretenden aferrarse con fuerza y el primer paso es conseguir la victoria en Pozo, como hicieron el año pasado Daida Ruano y el propio Koster. Los periodistas internacionales invitados al evento informarán sobre los trucos ensayados durante los últimos meses de entrenamientos y las novedades en

equipamiento que las principales marcas estrenarán esos días de ilusiones renovadas, por lo que Gran Canaria centrará la atención de los aficionados al windsurfing que estarán pendientes de todo lo que suceda en el agua.

Pozo Izquierdo marca tendencia no solo por su estatus privilegiado en la cima del windsurf internacional, sino por su valor promocional para Gran Canaria como destino. La Isla goza de unas magníficas condiciones para la práctica de los deportes náuticos y la celebración del mundial es un potente reclamo turístico.

23 millones de personas seguirán el campeonato a través de los resúmenes diarios que emitirán las principales cadenas de televisión del mundo, la difusión de contenidos en redes sociales, los reportajes publicados en revistas especializadas y la retransmisión de la competición en directo por *streaming*.

El Gran Canaria Wind & Waves Festival es un ejercicio de catarsis en el que el ser humano y los elementos echan un pulso para decidir quién es el más fuerte.



EL CIELO POR TECHO

Por José Félix Hernández

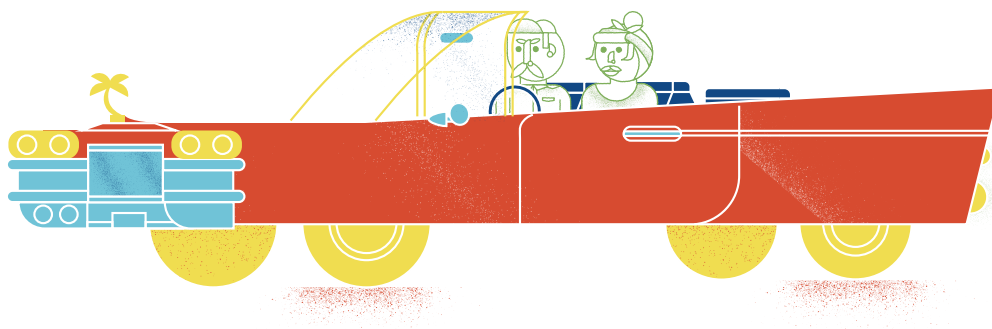

Para algunos un simple coche sin techo, para otros una experiencia a vivir una vez en la vida y para muchos un sueño por alcanzar. Sea como sea, lo cierto es que conduzcamos o no, un descapotable no deja indiferente a nadie o casi nadie, y si no, echemos la vista atrás, probablemente recordemos cómo en más de una ocasión ha sido el motivo para girar la cabeza a su paso, o quedarnos con la boca literalmente abierta.

Bien con techo de tela, plástico, vinilo o metal, los denominados descapotables, convertibles o cabriolé, fueron una verdadera revolución en el sector a principios del siglo XX, siendo hasta mediados de los años veinte los vehículos más vendidos. Su atractivo diseño, una construcción más sencilla y un precio asequible, eran ingredientes suficientes para lograr no solo que el mercado se inundara de estos modelos, sino que hayan sobrevivido y logrado consolidarse con el paso de los años.

Mucho ha cambiado el concepto tradicional de descapotable desde entonces, pasando de ser un coche de masas a convertirse en un objeto exclusivo, signo de deportividad, elegancia, distinción, estatus social y uno de los deseos más anhelados por todos aquellos amantes de la conducción y de las experiencias inolvidables.

Pero en la diversidad está el gusto y lo que para muchos es un simple coche sin techo, deportivo, poco práctico e incluso ostentoso, para otros es una experiencia única de conducción y libertad, algo inigualable, difícil de explicar y 100% recomendable por las sensaciones experimentadas.

Lo cierto, es que estos modelos, conocidos mundialmente como la mejor

versión de cualquier marca, han sido vistos desde hace años por los fabricantes de automóviles de todo el mundo como un auténtico filón de oro. Desde hace décadas, las principales marcas se las han ingeniado para llevar a cabo lo que podría denominarse un proceso de democratización del descapotable, con el objetivo de hacer cada vez más accesible a todos los bolsillos estos caprichos sobre ruedas. De este modo, en la actualidad existe un amplio abanico de modelos con alternativas muy accesibles y atractivas para elegir, con diversas opciones, carrocerías, modelos, motorizaciones y acabados, así que ya no tienes excusa.

-

Mucho ha cambiado el concepto tradicional de descapotable desde entonces, pasando de ser un coche de masas a convertirse en un objeto exclusivo

-

Sea como sea, lo cierto es que respirar una sensación inigualable de libertad, sentir cómo el viento acaricia tu cara y el sonido de la carretera y la naturaleza regala tus oídos, bien merece la pena. Experimentar, aunque solo sea a modo de prueba, la sensación de tener el cielo por techo mientras conduces.

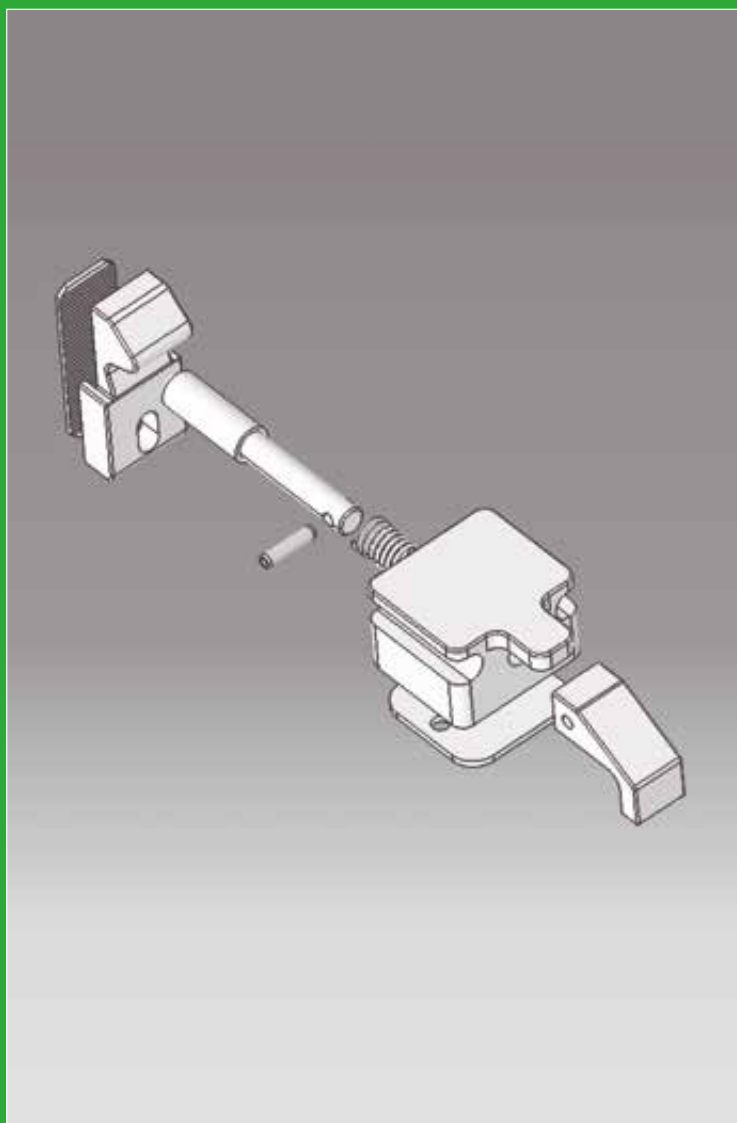

PIEZAS DE AVIÓN MADE IN CANARIAS

Tras muchos años de trabajo en el campo de mantenimiento de aviones de diferentes empresas, Binter da un gran salto con la creación de una nueva empresa para el diseño, desarrollo y fabricación de piezas aeronáuticas: ADM Tech. Esta empresa, integrada en el sistema Binter, se convertirá en la primera industria canaria capaz de confeccionar piezas para el sector con medios locales.

ADM Tech cuenta con una Organización de Diseño (DOA) supervisada por EASA (Agencia Europea de Seguridad) y una Organización de Producción (POA) supervisadas por la AESA (Agencia de Seguridad Española), que autorizan a la compañía a realizar determinados procesos de diseño y producción. La DOA se encarga de realizar trabajos gráficos para interiores en moquetas, bodegas o asientos, así como en estructuras secundarias que comprenden, por ejemplo, escalones de las puertas de acceso al avión, suelos metálicos de entrada en puerta de carga etc.

Por su parte, el departamento de POA es el responsable de realizar los moldes y

contrafiguras y de llevar a cabo la ejecución de cada pieza. Se trata de procesos complejos y se opta por analizar las deficiencias e imperfecciones de cada una para mejorar su rendimiento y alargar su periodo de vida útil.

Cuando hace ocho años se creó Binter Technic, la compañía cubría exclusivamente los servicios de mantenimiento de su flota. Actualmente, la mayor parte del trabajo se realiza con aviones de otras compañías debido al elevado grado de especialización que ha conseguido en el modelo ATR. A su vez, esta experiencia es de suma utilidad para que la nueva área de negocio ADM Tech sea capaz de realizar cualquier tipo de fabricación y mejora en aviones de diferentes fabricantes internacionales.

A diferencia del resto de empresas españolas, que se dedican fundamentalmente a la producción de textiles y a la fabricación de grandes componentes, el valor relevante que aporta ADM Tech es, precisamente, la producción de pequeños componentes aeronáuticos a gran escala, lo que la convierte en única en España.

MÓNICA LLEÓ, UNA ARTISTA A BORDO

Fotografía por *Carlos Calato*

Mónica Lleó es puro espectáculo, lleva más de 30 años sobre los escenarios. Esta actriz, autora teatral, directora, productora y docente ha viajado con nosotros en todas sus giras por Canarias. Con una energía inagotable, su momento favorito de la operativa no podía ser otro que el despegue, y asegura que en su “currículum emocional” los viajes por las Islas están asociados a Binter. Su próximo viaje la llevará a Cabo Verde, ya que su sueño es “conocer todas las islas del mundo”.

Captura este código en tu móvil y disfruta de la entrevista completa



Menús de cortesía para los vuelos internacionales

International flights' complimentary menus

Menú Snack Snack menu

Snack Salado Savoury Snack

- Wrap de pollo, rúcula, salsa mostaza y miel
 - Bocaditos mini, sabor tomate y orégano
 - Aceitunas
- Chicken, rocket lettuce and honey-mustard dressing wrap
Mini tomato and oregano flavoured crackers
Olives

Snack Dulce Sweet Snack

- Tulipa con pepitas de chocolate
 - Mermerlada de fresa
 - Queso fundido graso para extender
 - Nocilla
 - Pan de leche
 - Craker
- Chocolate chip muffin
Strawberry jam
Processed spreadable fat cheese
Nocilla chocolate spread
Milk roll
Cracker

*Menú infantil Child meal

Bar Bar

- Vino
 - Cervezas
 - Refrescos
 - Zumos de piña y naranja
 - Agua, café y té
- Wine
Beers
Soft drinks
Juices (orange, pineapple)
Water, coffee, tea

Menú Sándwich Sandwich Menu

- Sándwich
 - Zumos de piña y naranja
- Sandwich
Juices (orange, pineapple)

* Menú sujeto a modificación por cambios en la operativa.
Products may vary due to flight changes.

Binter



Meliá Salinas. Lanzarote

MELIÁ HOTELS INTERNATIONAL

SUME PUNTOS x2

Sume el doble de puntos con Meliá Hotels International. Elija entre un amplio abanico de experiencias, desde las más vanguardistas hasta las más familiares. Establecimientos en promoción: Meliá Hacienda del Conde, Meliá Tamarindos, Meliá Gorrones, Meliá Salinas, Sol Costa Atlantis y Sol La Palma.

Sume: desde 200 hasta 400 puntos/noche

melia.com
902 144 444

Validez junio 2016.



Barceló Margaritas. Gran Canaria

BARCELÓ HOTELS & RESORTS

SUME PUNTOS x2

Barceló Hotels & Resorts ofrece durante el mes de junio doble puntuación en esta selección de hoteles de Tenerife, Gran Canaria y Fuerteventura.

| | |
|---------------------------|-------------------------------|
| Barceló Santa Cruz | 100 + 100 puntos/noche |
| Barceló Margaritas | 175 + 175 puntos/noche |
| Barceló Jandía Mar | 175 + 175 puntos/noche |

barcelo.com
902 101 001

Validez junio 2016.



GLORIA THALASSO & HOTELS

UTILICE PUNTOS EXPERIENCIA

Vive la experiencia 5 sentidos de Gloria Palace, y disfrute de 4 horas de placer saludable. Incluye: Circuito de agua de mar, baño turco, baño termal, sauna y gimnasio.

| | | |
|-------------------------------|-------------|----------------|
| Experiencia 5 sentidos | Sume | Utilice |
| | 100 | 3.250 |

gloriapalaceth.com
+34 928 128 505

Validez junio 2016.



SHERATON GRAN CANARIA SALOBRE GOLF RESORT

UTILICE PUNTOS ESPECIAL

Encuentre la tranquilidad bajo el sol. Sheraton Gran Canaria le ofrece una escapada especial para residentes canarios compuesta de: alojamiento en habitación doble deluxe, media pensión en el restaurante buffet Gofio, aparcamiento gratuito durante la estancia y una entrada al Aloe Wellness Spa para dos.

Utilice: **21.750 puntos**

sheratongrancanaria.com
+34 928 943 000

Validez junio 2016.



DISA

SUME Y UTILICE PUNTOS

Recuerde que puede obtener puntos presentando la tarjeta BinterMás en las estaciones de servicio DISA y Shell adheridas al programa. Sume y utilice puntos en la mayor red de estaciones de Canarias.

disagrupo.es
902 411 515

| Obtención | puntos / litros | | |
|---------------------------|-----------------|---------|--------|
| Combustible | 15-29 L | 30-44 L | + 45 L |
| Estándar | 9 | 18 | 27 |
| V-Power o Disa Max | 15 | 30 | 45 |
| Unidad nu-b | . | 50 | . |
| Utilización | puntos | | |
| Vale de 10€ | 1.000 | | |
| Vale de 20€ | 2.000 | | |

La Palma

¡Precio final
sin
sorpresas!

Desde
3500 + 149 €
Puntos BinterMás Por persona



Hotel Las Olas 4*
4 días / 3 noches
Habitación doble
Alojamiento y desayuno

BinterMás

Precio por persona residente en Canarias desde Gran Canaria, en base a ocupación Doble. Válido para compras en Junio y estancias del 01/7 al 31/08/16. Plazas limitadas. Consultar resto de salidas on-line.

Canariasviaja - Agencia de viajes IAV-00000942/3 C. El Pilar 28 - Loc. A - Entresuelo 38002 - 5/C de Tenerife

Ofertas desde todas las Islas
Compra on-line o llama al
902 00 39 49 / 922 24 81 61



Acumule y use puntos BinterMás con:

canariasviaja.com



Dunas Don Gregory 4*. Gran Canaria

DUNAS HOTELS & RESORTS

SUME PUNTOS x2

Disfrute con Dunas Hotels & Resorts y sume en junio doble puntuación en todos los establecimientos de Gran Canaria.

| | |
|--------------------------|-------------------------------|
| Dunas Don Gregory | 450 + 450 puntos/noche |
| Dunas Suites | 450 + 450 puntos/noche |
| Dunas Maspalomas | 250 + 250 puntos/noche |
| Dunas Mirador | 250 + 250 puntos/noche |

hotelesdunas.com
902 142 828

Validez junio 2016.



CORDIAL CANARIAS HOTELS & RESORTS

SUME PUNTOS x2

Multiplique puntos con sus alojamientos en el Cordial Mogán Playa 4* situado en el puerto de Mogán.

| | |
|----------------------------------|-------------------------------|
| Hotel Cordial Mogán Playa | 330 + 330 puntos/noche |
|----------------------------------|-------------------------------|

cordialcanarias.com
+34 928 724 100

Validez junio 2016.

UN MUNDO DE VENTAJAS, EN MÁS DE 30 EMPRESAS ASOCIADAS...

BinterMás

VUELOS



BINTER
902 391 392
bintercanarias.com
Obtención: de 100 a 1.000 puntos



IBERIA
902 400 500
iberia.com
Obtención: de 75 a 300 puntos

ALQUILER DE COCHES



CICAR
+34 928 822 900
cicar.com
Obtención: de 40 a 100 puntos



AVIS
902 135 531
avis.es
Obtención: de 50 a 75 puntos

ESTACIONES DE SERVICIO



DISA
902 411 515
disagrupo.es
Obtención: hasta 50 puntos

ALOJAMIENTOS



ARRECIFE
GRAN HOTEL & SPA
+34 928 800 000
aghotelspa.com
Obtención: 300 puntos



BARCELÓ
HOTELS & RESORTS
902 101 001
barcelo.com
Obtención: de 125 a 400 puntos



BEST WESTERN PLUS
HOTEL CANTUR
+34 928 273 000
hotelcantur.com
Obtención: 200 puntos



CORDIAL CANARIAS
HOTELS & RESORTS
+34 928 724 100
cordialcanarias.com
Obtención: 330 puntos



DREAMPLACE
HOTELS & RESORTS
902 210 902
dreamplacehotels.com
Obtención: de 200 a 600 puntos



DUNAS HOTELS & RESORTS
902 142 828
hotelesdunas.com
Obtención: de 250 a 450 puntos

FINANZAS



BANKINTER
901 116 206
bankinter.es



BINTERMÁS PLATINUM
902 502 972
Obtención: 1 punto por 3€

GOLF



EL CORTIJO CLUB DE CAMPO
+34 928 711 111
elcortijo.es
Obtención: de 100 a 200 puntos



GOLF CLUB FUERTEVENTURA
+34 928 160 034
fuerteventuragolfclub.com
Obtención: de 100 a 200 puntos



SALOBRE
GOLF RESORT
+34 928 94 30 04
salobregolfresort.com
Obtención: 100 puntos



GLORIA
THALASSO & HOTELS
+34 928 128 505
gloriapalaceth.com
Obtención: de 300 a 430 puntos



GRAN HOTEL ATLANTIS BAHÍA REAL
+34 928 537 153
atlantisbahia.com
Obtención: 600 puntos



GRANTURAL
+34 928 363 858
granturalcanarias.com
Obtención: de 125 a 275 puntos



HOTEL ELBA
902 172 182
hoteleselba.com
Obtención: de 140 a 800 puntos



HOTEL PARQUE TROPICAL
+34 928 774 012
hotelparquetropical.com
Obtención: 200 puntos



IBEROSTAR
HOTELS AND RESORTS
902 995 555
iberostar.com
Obtención: de 200 a 355 puntos

VUELOS + HOTEL



CANARIASVIAJA
902 003 949
canariasviaja.com
Obtención: 1 punto por 1€ COMPRAS



CANARIENSIS
900 252 423
aldeasa.com
Obtención: 120 puntos por 30€

BIENESTAR



TALASOTERAPIA LAS CANTERAS
+34 928 271 170
talasoterapialascanteras.com
Obtención: 40 puntos/circuito

EXPERIENCIAS



NEO EXPERIENCE
902 088 949
neoexperience.es
Obtención de 20 a 240 puntos.



LOPESAN
HOTELS & RESORTS
902 450 010
lopesanhoteles.com
Obtención: de 150 a 325 puntos



MELIÁ
HOTELS INTERNATIONAL
902 144 444
melia.com
Obtención: de 100 a 200 puntos



PARADORES
902 547 979
parador.es
Obtención: de 175 a 225 puntos



R2 HOTELS
+34 928 546 054
r2hotels.com
Obtención: de 200 a 300 puntos



SHERATON FUERTEVENTURA BEACH, GOLF & SPA RESORT
+34 928 495 100
sheraton.com/fuerteventura
Obtención: 640 puntos



SHERATON GRAN CANARIA SALOBRE GOLF RESORT
+34 928 943 000
sheratongrancelaria.com
Obtención: 300 puntos

Puede consultar las condiciones completas de obtención y utilización de puntos en bintermas.com o en el 902 391 392.

BINTERMÁS

El programa de fidelización renueva su imagen, apostando por códigos modernos y de tendencia. Y lo hace con el firme propósito de beneficiar a todos los clientes que día tras día depositan su confianza en la compañía.

Tras más de 10 años de funcionamiento, asumimos nuevos retos adaptándonos a las expectativas de nuestros clientes.

La nueva imagen de BinterMás

El cambio de imagen es una de las propuestas de mejora que estamos llevando a cabo, adaptando nuestros contenidos a las necesidades cambiantes de nuestros pasajeros, ampliando la red de *partners* para que nuestras ofertas de vuelos, compras y alojamientos respondan a sus gustos y preferencias.

Nuestra nueva imagen tiene como punto de partida un proceso de evolución y modernización de la trama horizontal que caracterizaba la identidad corporativa de la compañía. Ahora, el dinamismo de la gráfica cobra mayor protagonismo. Se mantienen los códigos de color y las tipografías y se tiende a una mayor simplificación e integración de todos los elementos gráficos.

El cambio más relevante de la nueva estética es la tarjeta. Un diseño actualizado y sencillo que confiere notoriedad y dinamismo a la marca. La trama se funde con su color correspondiente, teniendo como punto de partida un fragmento de las líneas dinámicas que se representan gráficamente en el plano de cola de nuestros aviones. Esta combinación dinámica y cromática refleja el proceso de innovación que Binter está llevando a cabo en los últimos años.

Más ventajas

El programa de fidelización irá sumando nuevas ventajas y servicios en los próximos meses, para que su experiencia de vuelo con nosotros sea cada día más satisfactoria.



Welcome pack

La nueva identidad gráfica incluye un renovado *pack* de bienvenida en las modalidades Verde, Plata y Oro, para que reciba la información de cada nivel de forma detallada.



La guía del titular

Un contenido más claro y preciso, donde podrá ver cómo acumular y utilizar puntos, beneficiarse del programa, así como una amplia información de las empresas asociadas.



BinterMás es el premio a su fidelidad

Únase al programa en bintermas.com o llamando al 902 391 392 y convierta sus viajes con Binter en experiencias únicas.



Promociones en exclusiva



Franquicia extra en su equipaje



Prioridad en lista de espera



Prioridad en la entrega de equipajes



Atención telefónica exclusiva



Gestión telefónica del *Check-in*

Binter

Conectando emociones

140 vuelos diarios — **8** destinos interinsulares

11 destinos internacionales — **2,5** millones de pasajeros al año

Interinsulares

Islas Canarias — *Todos los días*

*El Hierro, La Palma, La Gomera, Tenerife,
Gran Canaria, Fuerteventura, Lanzarote y La Graciosa*

Internacionales

Marrakech — *Jueves y domingos*

Agadir — *Lunes, miércoles y viernes*

El Aaiun — *Martes, jueves, viernes y domingos*

Lisboa — *Jueves y domingos*

Madeira — *Martes, miércoles, jueves y domingos*

Azores — *Martes, miércoles, jueves y domingos*

Dakar — *Lunes, miércoles y viernes*

Banjul — *Sábados*

Nuakchot — *Lunes, miércoles y sábados*

* Casablanca: *jueves y domingos de verano*



Actualizado a marzo 2016



TOYOTA
Canarias

SIEMPRE EL
MEJOR CAMINO

NUEVO PRIUS



Más evolucionado. Mejor.

www.toyotacanarias.es

Hertz



PROA RENT A CAR

Hertz en Canarias y Baleares

Si quieres el mejor servicio en el aire...
¿Por qué no exiges también el
mejor servicio en tierra?



Moving at the speed of Hertz

Islas Canarias 902 10 77 07 - Islas Baleares 902 11 66 77

www.proarentacar.com